

“西日本最大級のIT展示会”

ひろしま EXPO Hiroshima, IT's a solution. 総合展 2019

～DX(デジタルトランスフォーメーション)を広島から～

2019年11月14日(木)～15日(金)

〈 出展説明会資料 〉



出展者説明会

2019年 9月4日(水) 14:00～16:30

- 主 催 : ひろしまIT総合展2019実行委員会
- 構成団体 : 広島県、広島市、広島商工会議所、
(公財)ひろしま産業振興機構、中国情報通信懇談会、
(一社)広島県情報産業協会
- 運営主体 : (一社)広島県情報産業協会

目次

1. ひろしまIT総合展2019開催概要	… 1
2. ひろしまIT総合展2019会場設営要領	… 7
3. ひろしまIT総合展2019広報計画	…18
4. 出展規定	…21
5. ひろしまIT総合展2019運営組織	…22
【提出資料】	…25

提出資料1 ポスター・招待状・ガイドブック申込書

提出資料2 ガイドブック記載申込書(全出展者提出必須)

提出資料3 ガイドブック広告申込書

提出資料4 会場設営ご確認表(全出展者提出必須)

提出資料5 会場設営電気工事申込書(全出展社提出必須)

提出資料6 会場設営に係るリース備品申込書

提出資料7 インターネット回線利用申込書兼電波利用届出書

※当該資料は、ひろしまIT総合展2019公式ホームページからダウンロードできます。

URL: <https://www.hia.or.jp/expo/>

■お問合せ先

【※講演会、セミナーの参加申込状況、注文請書、請求書に関するお問合せ等】

「ひろしまIT総合展2019」実行委員会 事務局

〒730-0052 広島市中区千田町3丁目7-47 広島県情報プラザ2階

(一社)広島県情報産業協会 事務局内

TEL:082-242-7408 FAX:082-242-0668

E-mail: expo-2019@hia.or.jp

URL: <https://www.hia.or.jp/expo/>

【※会場設營業務、各種届出書類に関するお問合せ等】

「ひろしまIT総合展2019」運営委託業者 株式会社アシスト

〒730-0051 広島市中区大手町3-13-18

TEL:082-541-5893 FAX:082-541-5889

E-mail: it-expo2019@assistinc.co.jp

担当: 佐藤陽亮、二宮章聡

1. 開催概要

■名称: 「ひろしまIT総合展2019 ～DX(デジタルトランスフォーメーション)を広島から～」

■開催期間: 2019年11月14日(木)～15日(金) (2日間)
10:00～18:00(最終日は17:00まで)

■開催会場: 広島県立広島産業会館西展示館(展示、講演会、セミナー)
〒732-0816 広島市南区比治山本町16-31 TEL: 082-253-8111
広島市南区民文化センター(広島産業文化センター)(講演会、セミナー)
〒732-0816 広島市南区比治山本町16-27 TEL: 082-251-4120

■主催: ひろしまIT総合展2019実行委員会
(構成団体) 広島県、広島市、広島商工会議所、(公財)ひろしま産業振興機構、
中国情報通信懇談会、(一社)広島県情報産業協会

■後援: 経済産業省中国経済産業局、総務省中国総合通信局、(独)情報処理推進機構、情報通信研究機構、
広島県教育委員会、広島市教育委員会、広島県商工会連合会、広島県商工会議所連合会、
広島県中小企業団体中央会、(公財)広島市産業振興センター、ひろしまIT融合フォーラム、
(一社)コンピュータソフトウェア協会、(一社)全国地域情報産業団体連合会、(一社)情報サービス産業
協会、(一社)中国経済連合会、(一社)中国地域ニュービジネス協議会、(一社)テレコムサービス協会
中国支部、(協)広島インテリジェントセンター、NHK広島放送局、中国放送、広島テレビ、広島ホームテ
レビ、テレビ新広島、広島エフエム放送、中国新聞社、日本経済新聞社広島支局、日刊工業新聞社大
阪支社、(公財)中国地域創造研究センター、(特非)ITコーディネータ協会(順不同)

■入場料: 無料

■来場者数: 1.2万人(一般企業、IT企業、公共組織を中心に情報実務者を幅広く集客いたします)

■特別協力: エプソン販売株式会社

■運営主体 (一社)広島県情報産業協会ひろしまIT総合展2019運営委員会

■事業概要:

(1)展示会

◎IT展示(144小間)(8月30日現在)

場所: 広島産業会館西展示館

◎特設ステージイベントの開催

- ・オープニングセミナー(後述)
- ・Eスポーツイベント
- ・ライトニングトーク本選会

◎特別イベント

- ・体験スペース

◎商談コーナー

場所: 広島産業会館西展示館展示会場内商談コーナー

休憩、商談コーナーで飲み物(有料)を準備いたします。

出展者には、コーヒー無料チケット(20枚×小間数)をお配りしますので、ご利用ください。

◎アンケート・粗品進呈コーナー

場所: 広島産業会館西展示館展示会場出口アンケート回収コーナー

- A 働き方改革ソリューションゾーン
- B IoT&AIソリューションゾーン
- C VR&モバイルゾーン
- D クラウド&情報セキュリティゾーン
- E 総合ITソリューションゾーン
- F 公共&アカデミックゾーン

1. 開催概要

(2)カンファレンス

◎基調講演

日時 : 11月14日(木)13:30~15:00
会場 : 広島市南区民文化センター 2F 大ホール:550名収容
: テーマ: 人工知能の進化~DX時代に共存し生き残る道とは~
講師: サイエンス作家、NHK Eテレ「サイエンスZERO」コメンテーター
竹内 薫 氏



◎特別講演

日時 : 11月15日(金)13:30~15:00
会場 : 広島市南区民文化センター 2F 大ホール:550名収容
: テーマ: 人工知能と脳科学
講師: 人間性脳科学研究所 所長、フジテレビ「ほんまでっか!?TV」評論家
澤口 俊之 氏



◎オープニングセミナー

日時 : 11月14日(木)11:00~12:00
会場 : 広島県立広島産業会館 西館 展示会場特設ステージ:約100席
: テーマ: デジタルトランスフォーメーションに必要なこと ~企業文化とクラウドテクノロジー~
講師: Google Cloud Japan 製造・インダストリアル事業本部 西日本事業統括
中島 謙二 氏



◎ファイナルセミナー

日時 : 11月15日(金)15:30~16:30
会場 : 広島県立広島産業会館 西館 展示会場特設ステージ:約100席
: テーマ: 企業と働き方はDX(デジタルトランスフォーメーション)でこんなに変わる!
講師: 日本マイクロソフト株式会社 エバンジェリスト・業務執行役員
西脇 資哲 氏



◎ひろしまIT総合展2019 講演会 広島市南区民文化センター 2F スタジオ:150名収容

11月14日(木)

- 12:20~12:30 テーマ:「企業のデータ活用を支援する取組について(仮)」
講師: 広島県商工労働局イノベーション推進チーム(中小・ベンチャー企業支援担当)
- 12:30~13:20 テーマ:「気象データをビジネスに活用するために」
~ まずは、自社データの「デジタル化」から始めよう ~
講師: 気象庁総務部情報利用推進課 気象ビジネス支援企画室長
(気象ビジネス推進コンソーシアム(WXBC)事務局海老田 綾貴)

11月15日(金)

- 13:00~14:00 テーマ:「日本生命保険におけるRPA導入から、全社スケールアップ、DXへの道のり」
講師: 日本生命保険相互会社
営業企画部調査役兼デジタル推進室調査役 宮本 豊司 氏
- 14:10~15:10 テーマ:「デジタルトランスフォーメーションがもたらす多様な働き方」
講師: ヴィエムウェア株式会社 上級執行役員 副社長 山中 直 氏
- 15:20~16:20 テーマ:「マツダのブランド戦略とモノ造り革新」
講師: マツダ株式会社 取締役専務執行役員品質・ブランド推進・購買・生産・物流統括
菖蒲田 清孝 氏

1. 開催概要

(3) プレゼンテーションセミナー

◎プレゼンテーションセミナーは全24コースの開催が予定されています。

場所は、会場入り口右側のプレゼンテーションセミナー会場となります。

日時 : 11月14日(木)(11:30 ~ 17:40)・15日(金)(10:30 ~ 16:40)

場所 : 展示会場内セミナー会場

内容 : 出展者による製品、サービスのプレゼンテーションセミナー
(1回40分間、24コース)を実施

◎お申込みいただいた方は、事前にご提出いただきました資料を基に、各社の希望時間帯を考慮し決定いたしました。P34~35ご参照ください。

◎1セミナーにつき、40分間、入れ替え時間は20分間となっています。次のセミナーの準備および、聴講者の方の入場のため、終了時間厳守にてお願いいたします。

◎スクリーン(2m×2m)、マイク、スピーカー、プロジェクター、有線共有LANによるインターネット接続(ケーブルまで)は事務局で準備いたします。

当方で用意するプロジェクターは右記の機種です。【EPSON社製・・・EB-2142W】

◎パソコンおよび当日の配布資料等は説明者の方でご準備ください。

◎告知につきましては「招待状」「ガイドブック」「ホームページ」でご紹介しますが、集客については各社の責任においておこなってください。

※注意:入替時間が20分と大変短いため、必ず40分以内に終了するよう、ご協力お願い致します。

開始前、終了後の流れは以下のとおりになります。

【開始前】

① 本部事務局(2F第2控室)にて、参加者名簿等の備品を受け取る。

② セミナー会場入り口の受付にて、出席者のチェックを行う。

【終了後】

① 机、イス、プロジェクターなどを整列していただく。

② 備品を全て箱に入れて本部事務局まで返却いただく。また、名簿を集計し、出席者を報告いただく。

13日(水)16時~21時、14日(木)の初回セミナー時間帯以前の11時までと、18時~21時までは、セミナールームを開放しています。

その時間帯を利用して、PCとプロジェクターとの接続、ネット接続テストなどを事前に行うことをお勧めします。

◎名簿について

事前に、申込状況のお問い合わせをいただく事がございます。その場合、個人情報保護につき、会社名・参加される方のお名前のみのお知らせになります。ご了承くださいませ。

◎当日について

① 展示会場入り口付近に、チラシを置けるように長机を設置いたします。

プレゼンテーションの告知チラシを置いてPR可能です。

展示会場入り口にて、プレゼンテーション告知のチラシを配布する事も可能です。

※プレゼンテーション開催当日のみ。

※朝の朝礼にてご説明いたします。

1. 開催概要

(3)プレゼンテーションセミナー

☆プレゼンテーションについては、毎回集客が少ない等、ご意見をいただきます。
ですが、あくまでも場所の提供だけですので、集客は各会社様にてお願いしております。
前回より、各会社様で告知チラシの設置と、配布をはじめました(プレゼン当日のみ)。

②プレゼンテーション当日の受付について

出展説明会資料3ページ【開始前】②受付にて、出席者のチェックを行うと同時に、お名刺をいただいて貰う事は可能です。

受付にていただいたお名刺は、各会社様にてお持ち帰りください。

※各社にて責任を持って管理をお願いいたします。

1. 開催概要

■特設ステージイベント

今回は、これまで以上にステージ・イベントをパワーアップさせます。
以下、その一部をご紹介します。
※以下は企画中であり、予告なく変更または中止になる場合があります。ご了承ください。

◎オープニングセミナー

Google Cloud Japan
中島 謙二 氏が登壇します
(カンファレンスの項を参照)



◎ファイナルセミナー

日本マイクロソフト株式会社
西脇 資哲 氏が登壇します
(カンファレンスの項を参照)



◎eスポーツステージ

「Winning11プロチーム エキシビジョンマッチ」 コナミWinning11

新領域の一つがEスポーツ市場であり、今後の新しいサービスを象徴していると言えます。

特設ステージでは、Eスポーツを若いITエンジニア、ITセールスエンジニアや来場者に経験していただき、その技術に触れてもらうこと、また、会員企業の若手エンジニア交流を促進させることで、業界の活性化を図ります。



◎ライトニングトーク本選会「DXを広島から」～私たちが広島を進化させる！

全国で開催中のIoT、RPAライトニングトークと連動し、広島県情報産業協会の会員からスピーカーを募集。ステージ上で発表して頂く。

準備LT会を各2回程度開催 (Campass広島で開催)、本選 (FinalStage) をひろしまIT総合展特設ステージで開催する。

1日目はRPA-LT広島FinalStage。2日目はIoT-LT広島FinalStage、

- ①RPA Community広島
第一回: 9月4日 (第二回: 10月下旬)

- ②IoT LT広島
第一回: 9月で調整中



■特設ブース

◎体験スペース 出張VR エドガ

体験ブースにてVR体験を実施します。
弓矢ゲーム、スペースインベーダー、ロボットペット、
山岳体験旅行、惑星探索、パブリックスピーチ(研修)、
3D CADビューワー(設計支援) など(調整中)

VR空間でモノに触れたり、障害物を乗り越えたりと現実世界と見間違えるインタラクティブな体験が可能!



1. 開催概要

■同時開催イベント

◎ひろしまIT融合フォーラム

日時:11月14日(木) 15:30~17:30、15日(金) 10:00~12:00

会場:広島市南区民文化センター スタジオ(2階)

ひろしまIT融合フォーラムは、最新のIT技術と異分野の産業とを組み合わせる新たな価値を創造する「IT融合」の取り組みを促進して、新たなビジネスの創出や既存産業の競争力強化・新事業展開を図ることを目的として、広島県と広島市が共同で設立し、運営する団体です。

11月14日(木)

15:30~16:30 テーマ:ドコモが目指す5G時代のビジネス協創~さまざまなパートナーと創る未来~(仮)
株式会社NTTドコモ 法人ビジネス本部 5G・IoTソリューション推進室
ソリューション営業推進担当部長 有田浩之氏

11月15日(金)

10:30~11:30 テーマ:キャッシュレス化と金融サービスにおける顧客体験の変化(仮)
ヤフー株式会社 執行役員 コマースカンパニー 金融統括部長
ワイジェイカード株式会社 取締役会長 PayPay株式会社 取締役 谷田 智昭氏

11:30~12:00

テーマ:ひろしまサンドボックス実証事業での取り組みについて(仮)
東京大学 大学院情報学環・学際情報学府 教授 中尾 彰宏氏

◎第23回 HiBiS インターネットビジネスフォーラム2019

日時:11月14日 13:00~17:00

会場:広島市南区民文化センター 大会議室(3階)

広島県情報産業協会特別委員会HiBiS(広島インターネットビジネスソサイエティ)が毎年実施する「HiBiSインターネットビジネスフォーラム2019」を同時に開催します。「中国地域におけるインターネットを活用したビジネス事例」を広く募集し、厳選な審査を通過した「優秀ビジネス事例」のプレゼンテーションを行います。さらに内容を審査の上、「最優秀ビジネス事例」と「各賞」を選出し、表彰します。

13:00~17:00 テーマ:「学生が考えるICTを活用したビジネス事例発表」

テーマ:「企業が考えるICTを活用したビジネス事例発表」

◎セキュリティ・ミニキャンプ2019 in 広島

日時:11月15日 13:00~16:00

会場:広島市南区民文化センター 大会議室(3階)

セキュリティ・キャンプ実施協議会では、次代を担う日本発で世界に通用する若年層の情報セキュリティ人材を発掘・育成するため、産業界、教育界を結集した講師によるセキュリティ・キャンプを実施し、それを全国的に普及、拡大していく取り組みを進めています。広島県情報産業協会特別委員会HiBiS(広島インターネットビジネスソサイエティ)はこの取り組みと連携して、今年度「セキュリティ・ミニキャンプ2019 in 広島」を開催します。

11月15日

13:00~13:10 開会挨拶 広島大学 副学長 相原 玲二氏
13:10~13:40 テーマ:「サーバー犯罪の現状について」 広島県警察本部生活安全課サイバー犯罪対策課員
13:50~14:50 テーマ:「セキュリティ事件簿(仮)」 (株)エネルギー・コミュニケーションズ 濱本 常義
15:00~16:00 テーマ:「セキュリティ・キャンプ紹介&技術(仮)」
一般社団法人セキュリティ・キャンプ協議会企画Gr 森田浩平氏

2. 会場設営要領

2.1 展示場・講演会場の概要

展示会の概要 展示館構造は下記の通り

西展示館	正面ロビー	588㎡
	展示ホール	2,565㎡
	WC	2ヶ所
	照明	667ルックス
	搬入出口	6ヶ所(巾5m×高さ3.96m)
	天井高	第1展示室、第2展示室 7m 第3展示室、第4展示室 4m
	床面	コンクリート仕上げ
* アンカーボルトの打設工事は出来ません		

講演会場の概要 各会場の収容人数は下記の通り

南区民文化センター ホール/554席・スタジオ/151席・大会議室/100席

◎西展示館の使用できる日程表

	日 程	使用 時間	コメント
基 礎 小 間 設 営	11月12日(火)	9:00~17:00	基礎装飾業者専用
搬 入	11月13日(水)	9:00~21:00 10:00~21:00	装飾業者、搬入 出展者・展示品 搬入
会 期 中	11月14日(木) 11月15日(金)	9:00~18:00 9:00~18:00	時間外の入退場は厳禁です。 (展示品保護のため)
搬 出	11月15日(金)	17:00~19:00	出展者搬出
撤 去		18:00~21:00	装飾業者専用

2.2 出展物の搬入・搬出について

- ◎ 展示商品の搬入は、11月13日(水)10時からになります。搬入出許可証は発行しませんのでバックヤードの係員の指示に従い行ってください。
- ◎ 搬入出は混雑が予想されますので、係員の指示にご協力をお願いします。
特に、この西館は複合ビルとなっていますので、ロビーからの搬入出は行わないでください。
- ◎ 搬入出車両については特に制限がありませんが、大型車(8トン以上)の搬入出は困難ですので、予めご承知おきください。
- ◎ 会場の基礎小間・電源の撤去は、11月15日(金)17:00~21:00に行いますので、会場内に商品等は置かないようご協力をお願いいたします。
- ◎ 搬入出庫の駐車について

西展示館 66台(地下駐車場高さ2m制限あり)

10分までは無料。入庫より3時間までは30分毎に150円、3時間を越えると30分毎に100円。

西館の北側にバックヤードはありますが、搬入出以外の駐車は出来ませんので、荷物を降ろしたら速やかに車の移動を行ってください。出来るだけ複数の運転手で作業してください。

(お願い)

11月13日(水)~15日(金)の会期中は一般入場車両を優先しますので、出展関係者は、できるだけ別の駐車場か公共交通機関をご利用下さい。

◎宅配にて展示品を搬入される方へ

広島県立広島産業会館・「ひろしまIT総合展2019」実行委員会・運営委託業者の株式会社アシストでは、代理受け取りは出来ません。必ず出展者にて受取をお願いします。

2. 会場設営要領

【送り先】

住 所 : 〒732-0816 広島市南区比治山本町12-31 広島県立広島産業会館 西展示場
ひろしまIT総合展2019 小間番号 会社名
電話番号 : 到着日に受取人と必ず繋がる電話番号を記載
名 前 : 受取人のお名前

2.3 出品物の展示小間について (イメージ)

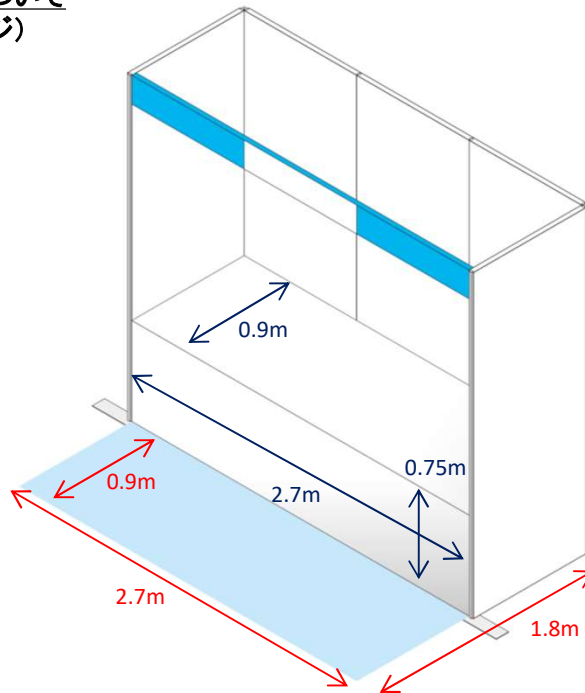

◎ 展示台サイズ (基礎小間) 占有部分 間口 2.7m×奥行 1.8m×高さ 2.4m
展示台 間口 2.7m×奥行 0.9×高さ 0.75m
通常展示台耐荷重: 60Kg
商談机 無し

◎ 小間仕様 床 カーペット(ゾーンごとにより色の変更)
壁 アルファパネル:白
社名版 社名版 会社名 統一書体
電源 電源 1.5KW2口コンセント1個
展示 展示台用意
椅子 椅子 2脚(スタッキングチェア)

◎ 追加仕様 ・展示台の特注、社名書体の特注(ロゴなど)、電源の追加、インターネット回線の設置等については、別途申込みを受付けます。(別途費用)
・携帯電話等を使用したモバイル通信については回線が混み合う為、有線回線によるバックアップ体制のご配慮をお願いします。

* 側壁について 同一出展者が2小間以上の場合は、原則として中間壁は設けません。

* 展示台および椅子が不要の場合は事前に「提出資料—4」にて申し出てください。

* 複数小間でのお申し込みで、独自小間装飾工事を行う場合は、電力供給のみとなります。

2.4 装飾と展示について

◎ 小間装飾工事について

基礎小間の完成は、11月13日(水) 10:00です。(通電は、13:00を予定しています)

◎ 出品物の搬入については、11月13日(火) 10:00よりお願いします。

◎ 独自に展示小間装飾をされる場合は、耐火性のものを必ずご使用下さい。

特に合板、カーテン、床ジュタン、幕、布等は防災処理したもの、「防災ラベル」「防災 処理済みシール」が貼付されたもの以外は使用できません。

◎ 構造物の高さ制限は3.6Mとします。隣接の小間に迷惑にならないようご配慮をお願いします。

◎ 危険物の持込みは一切ご遠慮下さい。

◎ 自己小間以外の場所に施設・標識等を設けたり、椅子・植木その他を置く事は出来ません。

◎ 出品物の搬入出作業や装飾施工等にあたって、会場設備に損害を与えた場合、事務局に報告するとともに会期終了後速やかに原状回復または調達の責任を負わねばなりません。

◎ 撤去について	出品物の搬入	11月15日(金)	17:00~19:00迄に終了
	構築物の撤去	〃	18:00より一斉に作業開始 21:00終了

2.5 装飾業者について

◎ 出展企業が、独自に小間装飾業者を選定して施行する場合は、会場設営ご確認書「提出資料—4」にご記入の上、9月27日(金)までに運営委託業者株式会社アシストに申し出て下さい。

◎ 独自小間の設営を事務局にご依頼の方は運営委託業者にご相談ください。

また、完成小間の個別加工を実施される場合(構造物が2.5Mを超える場合など)は下記委託業者へ図面を提出し事前了承が必要です。

大昌工芸(株) 広島市西区小河内町2丁目15-2
TEL (082)291-0577 FAX 082-292-4413
担当 小笹(コササ) 090-9467-9074
E-mail kosasa@taishokougei.co.jp

◎ テーブル、椅子、観葉植物、機器等レンタル商品を必要とされる場合は、上記運営事務局にお申しつけください。(希望者のみ:会場設営リース備品申込書「提出資料—6」)

2.6 電気工事について

◎ 電気使用の申し込み(全出展者提出)

「ひろしまIT総合展2019 会場設営電気工事申込書」(提出資料—5)に記入し電気使用容量を10月4日(金)までに提出してください。

※1小間あたり1.5KWまでは無料です。

◎ 基本配線工事について

前記の基本電源以上ご使用の場合は、オーバー分については、

1Kw当たり5,000円(税別)とさせていただきます。

※オーバー分の端数は切り上げとします。(例:0.6KW=1KW 例:1.2KW=2KW)

2. 会場設営要領

2.7 インターネット回線利用について

インターネットアクセスについては以下のようにご提供します。

1. 共有有線LAN接続
2. 専用光回線 ※プロバイダ込み

1. 共有有線LANについて

回線利用料: 25,000円/1口 (税別)

LAN型の共有有線LANをご提供します。

接続口からPC及びネットワーク機器までの接続は各出展者様でお願いします。

ご利用小間内でHUBで分けてご利用頂く事も可能ですが、HUB等のネットワーク機器は出展者様にてご用意下さい。

インターネット回線は他の企業様と共有となります。特にVLAN制御等は設けておりません。

セキュリティ対策は各出展者様、御自身でお願い致します。共有LAN接続時にウイルス感染、情報漏洩等については運営委託業者並びに運営事務局は一切責任を負いません。

共有有線LANに接続される際は他の出展者様にご迷惑が掛からないよう、事前に接続デバイスのウイルススキャン等の実施をお願い致します。

共有回線御利用の方は利用する機器をDHCPクライアントとして動作させて下さい。

固定IPを振る事は絶対に行わないで下さい。

※LAN側にローカル固定IPが必要な際は出展者様にてルータ等を設置設定を行って下さい。

お申込み単位は1つにつき有線LAN(RJ-45仕上)接続口を1つご用意します。

2. 専用光回線について

回線利用料: 80,000円/1口 (税別)

グローバル固定IP1付与: 15,000円(税別)

単独回線はルータのプロバイダ接続設定済の状態でのお渡しとなります。

ルータ配下のLAN側接続及び設定は出展者様御自身にてお願い致します。

インターネット側(WAN側)固定IPをお申し込みの場合はルータのご提供は無くONU渡しとなります。出展者様にてルータをご用意頂いてご自身にて設定をお願い致します。

お申込み単位は1つにつき1ONUです。

3. 無線LAN接続(Wi-Fi)について

無線LAN接続をご利用の際は出展者様にてアクセスポイント等をご用意下さい。

無線LAN接続サービスのご提供はございません。

また、展示会では多くの出展者様やご来場者様がWi-Fiをご利用される事が予想されます。

他の出展者様へ電波干渉による悪影響が極力最小限になるよう電波の出力は極力絞ってご利用下さい。

技術的なお問合せ

個別に技術的なお問合せがある場合は、株式会社フェニックス 担当吉田までメールにてお問合せ下さい。

メールアドレス: itexpo19@musenlan.biz 件名【「ひろしまIT」】と件名の頭に記載をお願い致します。

2. 会場設営要領

2.8 一般事項

◎ 本部事務局

本部事務局は当館内 2階第2控室に設けてあります。

開設時間: 11月13日(水) 14時から15日(金) 18時まで

◎ 休憩室

出展関係者の休憩室は、当館内 2階第3控室～女性用、第4控室～男性用に設けます。

休憩および昼食時に使用してください。

当館敷地内は禁煙になっています。喫煙は東館横の喫煙コーナーにてお願いいたします。

◎ 女性の更衣室

女子職員の更衣室は、上記休憩室を利用して下さい。

施錠等はいたしませんので、貴重品は必ず身に付けておいてください。

◎ 機材容器(梱包資材)の保管

ストックスペースは用意していませんので、出展物の搬入に用いたダンボール箱等は展示台の下の収納スペースを利用するか、持ち帰るようにして下さい。

◎ 自社小間以外での資料配布、勧誘行為、および販売行為は他の出展者にご迷惑がかけられますので ご遠慮願います。なお、商談には商談コーナーをご利用下さい。

◎ 顧客との商談

出展者と顧客との商談場は、当会場に準備してありますので大いにご利用ください。

◎ 入退館について

会期中は事務局の用意したネームホルダーを着用して下さい。会場保全のため会期中の入退館には事務局員がチェックを行います。なお、特別な事情で滞館が必要な場合は、必ず事前に事務局に届け出て下さい。

◎ 出品物の保護と管理

出展者は出品物の出展効果をあげるとともに、出品物の保全のため係員を小間に常駐させるようお願いいたします。展示会の開催時間外について、両日ともに、終了後に会場を施錠し、以降、翌日の9時まで入場できなくなります。

展示品その他会場内に持ち込まれた物品に対する盗難、破損などについて、主催者側では一切の責任を負いませんので、自己管理を十分お願いいたします。

◎ 小間の清掃

会期中の館内の清掃は事務局で行いますが小間の清掃は、出展者で行って下さい。

会期の終了日にはゴミはブース横の通路にお出し下さい。事務局で廃棄します。

ブースの特別装飾の設営時・撤去時の廃材については、出展者様にてお持ち帰りください。

◎ 食事・喫茶

展示会場(東館)に隣接しているレストラン「ごはんや」及び西館内の「徳」が常時食堂営業しておりますので、ご利用ください。

2. 会場設営要領

◎スタッフネームホルダーについて

会期中、ネームホルダーの着用をお願いします。必要枚数を貸与しますので「会場設営に関するご確認表」(提出資料—4/全出展者提出)に枚数をご記入ください。返却については、会期終了後、会場出入口付近に「回収BOX」を設置しますのでそちらへ返却ください。

◎24時間通電・独自小間装飾をご希望の方へ

ブース内の電源供給について、24時間通電をご希望の場合、また、独自小間装飾をご希望の場合は9月27日(金)までに【委託会社】(株)アシストへ必ず報告、相談してください。
E-mail: it-expo2019@assistinc.co.jp TEL082-541-5893 FAX082-541-5889

◎交通手段について

シャトルバス等は準備しておりませんので、公共交通機関をご利用ください。

◎講演会等の事前登録申込みについて

講演会およびプレゼンテーションセミナーは、「ひろしまIT 総合展2019」公式ホームページから事前申込をしていただきますが、参加証の発行はいたしません。定員オーバーの場合のみ連絡をいたします。プレゼンテーションセミナーに関する注意事項は、後述いたします。

※入場者勧誘のお願い

11月14日(木)の基調講演、15日(金)の特別講演は定員が550名となっておりますので、入場者の勧誘をよろしくお願いいたします。

◎オープニング・セレモニーについて

開催初日のオープニング・セレモニーには、各出展者代表1名の参加をお願いいたします。
9時30分からセレモニーを行いますので、5分前にご集合ください。

◎出展内容の開示について

開催までの間、主催者から各マスコミへの対応として、事前に提出していただいた出展内容を、ガイドブックが発行される前に開示することがありますのでご了承ください。取材の依頼が来た場合は、各出展者様で可否をご判断いただき、ご対応いただきますようお願いいたします。
また、事務局側でも公式Facebook ページ(後述)などで、見所として掲載依頼を行う場合がありますが、その際も同様をお願いいたします。

2. 会場設営要領

◎朝礼と終礼について

期間中毎日、朝礼と終礼を行います。運営事務局からの連絡事項などがございますので、必ず各社・団体で1名様以上の出席をお願いいたします。朝礼、終礼の内容を以下に記載します。

● 11月14日(木)

【朝礼】9時15分特設ステージ前集合

- ① 挨拶
- ② スケジュール確認、注意事項確認
- ③ 9時30分開始のオープニングセレモニーの説明
(出展者様より1名以上のご出席をお願いします)
- ④ 質問受付

【終礼】18時10分特設ステージ前集合

- ① 入場者数発表
- ② 清掃について(小間内の清掃は出展者で行ってください。
退館時ゴミ袋は各小間の通路に置いてください)
- ③ その他、報告・連絡事項
- ④ 質問受付
- ⑤ 出展者交流会の案内

【出展者交流会】18時30分より展示場内にて

● 11月15日(金)

【朝礼】9時45分特設ステージ前集合

- ① スケジュール確認、注意事項確認
- ② 質問受付

【終礼】17時15分特設ステージ前集合

- ① 入場者数発表
- ② 搬出について説明
- ③ その他、報告・連絡事項
- ④ 質問受付
- ⑤ 御礼

◎小間の清掃

会期中の館内の清掃は事務局で行いますが、小間内の清掃は出展者で行ってください。会期の終了日にはゴミはブース横の通路にお出しください。事務局で破棄します。ブースの特別装飾の設営時・撤去時の廃材については、出展者にてお持ち帰りください。
※ペットボトルや生ごみは回収できません。各自で持ち帰りをお願いいたします。

◎来場者のアンケート及び粗品進呈について

来場していただき、アンケートに回答された方には、粗品を差し上げます。アンケートの詳細結果は、後日報告書としてまとめ、出展者へは郵送いたします。

◎展示品の搬出についてのお願い

最終日の搬出については17:00から開始します。この時、館内にお客様がまだ残っていることが予想されますので、事故防止に充分ご配慮をお願いします。

また搬出時には当館バックヤードで搬出車が混雑しますので、1時間程度時間をずらして、1小間及び2小間の出展者から優先して行いたいと思います。ご協力をお願いします。

尚、電源は19:00(予定)に切ります。

◎最終日の宅配便について

最終日に集荷いただけるよう、各宅配業者と調整いたしましたが、昨今の運送業界の状況もあり、個数がわからない、また集荷時間が遅くドライバーが確保できないなどの理由から、集荷に来ていただける確約が取れない状況となっています。

大変申し訳ございませんが、集荷を希望の場合は、事前に直接宅配業者へご相談ください。個別にご対応いただければと思います。

2. 会場設営要領

2.9 弁当の予約販売について

開期中は食堂が大変混雑致します。以下に弁当業者のご連絡先を記載いたしますので、各出展者宛に配布しております注文用紙にご記入の上、直接お申し込みください。

弁当業者 株式会社むさし 広島市中区榎町10-23
本部チーフ 森木(もりき)
TEL (082)291-6340 FAX(082)292-8142

- [弁当代金] 注文用紙に記載
- [申込み締切] 11月7日(木)まで(最初の申し込み後の数量の変更は11月11日(月)18時まで)
- [弁当引き渡し] 当日の11時から13時まで。湯沸室内(2F)にて引き渡し。
- [空き箱の回収] 当日の15時まで(15時以降は各自で処分となります。ご了承ください。)

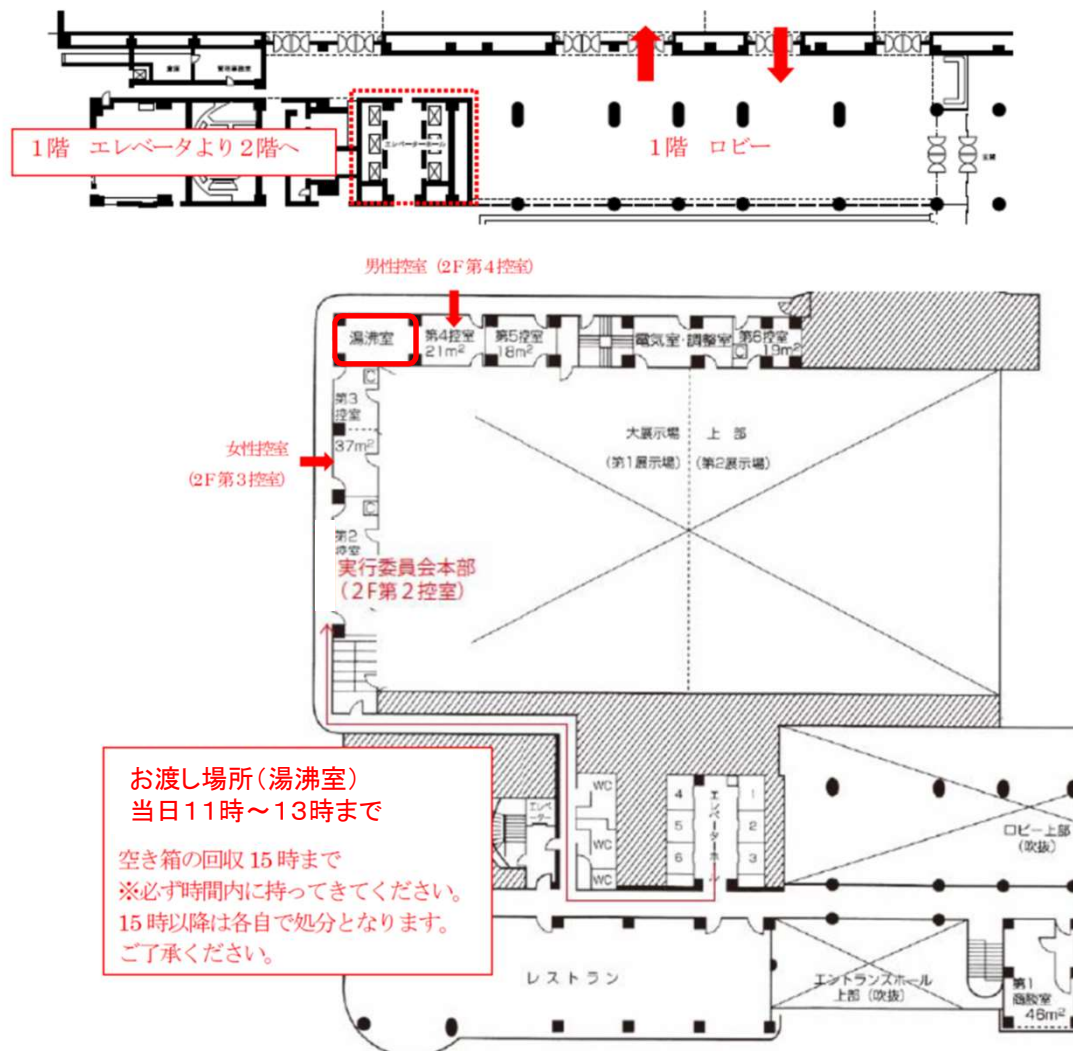

2. 会場設営要領

2.10 当日運営における諸注意事項

(1) 本部事務局

本部事務局は当館内(2F第2控室)に次の期間設置します。(P14マップ参照)

開催前日(11月13日(水) 14:00~18:00)

開設期間(11月14日(木)~15日(金)9:00~18:00)

本部事務局には臨時電話を設置いたします。電話番号は決定次第お知らせいたします。

電話の取次は所在が明らかな場合に限り、「伝言」としては可能ですが、展示場内への放送は出来ません。

また、この本部の開設に伴い、広島県情報産業協会の事務局は本部事務局に移設します。

(2) 入退館について

会期中はネームホルダー(出展社証)を必ずお付けください。

尚、展示終了後、特別な事情で滞館が必要な場合は、必ず事前に事務局に届け出てください。



(3) 展示について

展示ブースでの製品説明などは、周りの出展者、来場者に配慮して行ってください。

自社ブース内を超えての説明、通路での説明はご遠慮ください。

また、会場内で物品を販売することはできませんので、ご了承ください。

ノベルティ(記念品など)の配布について、主催者側では特に規定を設けておりませんが、出展者様の責任の範囲内で行っていただきますようお願いいたします。

(4) マイクの使用について

マイクやスピーカーを使って自ブース内でセミナーやデモンストレーションを行うことは禁止していませんが、周りの出展者様の迷惑にならないように、音量に十分注意してください。

今回、主催者側で無線LANの準備していませんが、ブースで持ち込まれるワイヤレスで弊害がでる可能性があり、利用できなくなる場合がございます。必ず有線マイクをご使用ください。

(5) 顧客との商談

出展者と顧客との商談スペースは、当会場内に準備してありますので大いにご活用ください。

出展小間1小間につき、20枚のコーヒー券をお配りします。特設ステージ前の間のコーヒーコーナーでご利用できます。

コーヒー券については、ネームホルダーとともに各出展者へお送りする予定です。(10月下旬の予定)

2. 会場設営要領

2.11 小間の配置および抽選について

ゾーニングについては基本的には以下のお申込ゾーンによって大別します。再度「会場設営に関するご確認表」(提出資料—4/全出展者提出)により確認しますので、変更がある方はこちらで変更願います。

- A 働き方改革ソリューションゾーン
- B IoT&AIソリューションゾーン
- C VR&モバイルゾーン
- D クラウド&情報セキュリティゾーン
- E 総合ソリューションゾーン
- F 公共&アカデミックゾーン

説明会終了後に、抽選にて行います。小間の設置スペースや、導線、消防法による避難通路確保などの理由により、ご希望の配置とならない場合がございますので、あらかじめご了承ください。

<会場レイアウト(イメージ図)>

※下図はイメージです。出展状況等により変更となる場合があります。

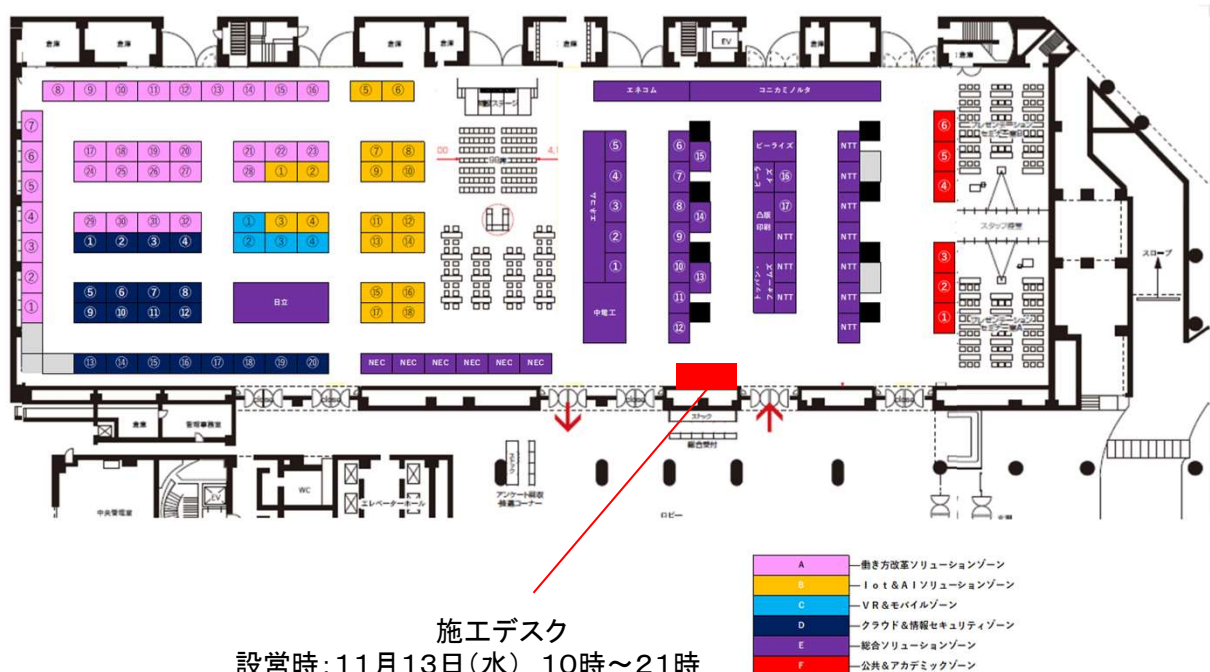

3. ひろしまIT総合展2019 広報計画

3.1 広報計画について(案)

(1)印刷物

◎ポスター

配付用 B2判 4色刷り 2,000部

◎招待状

リーフレット A3判 両面4色刷 81,000部

※各出展者や関係者へ配布、折込などに幅広く利用

◎出展ガイドブック A4判約30頁 1色刷り/中頁1色刷 調整中

(2)広報媒体

「ひろしまIT総合展2019」ホームページ 4月19日より公開・随時更改中		
中国新聞	通し版	全5段/2回
日本経済新聞	広島経済版	半5段 1回
広島経済レポート	表3 1色刷り	1頁
FMちゅーピー		公開生中継ほか
インターネット広告	(Google・Yahooディスプレイ広告、facebookI広告)	
広島電鉄	B3中吊り	7日間 360枚
アストラムライン	B3中吊り	7日間 144枚
コンビニチラシ	A4	1万枚
広島広域都市圏ポイント	ホームページ告知、ポスター等にロゴ掲載など	

(3)記事掲載依頼先(事前告知・ニュース)

広島県

県民だより

広島市

「市民と市政」

アストラムライン各駅掲示板

その他

中国新聞 日本経済新聞 広島経済誌 広島経済レポート 経済レポート

週刊BCN

広島商工会議所広報「Hiroshima」

商工会広報「SHOKO」

広島観光コンベンションビューロー

インターネット各種メディア(ウェブサイト、メールマガジン) 多数

その他業界関連のテレビ、雑誌、新聞など

(4)DM送付

過去の来場者データ

主に広島県下企業の情報システム担当者

その他関係機関

※上記内容を予定しておりますが、状況により変更する場合がございますのでご了承ください。

3. ひろしまIT総合展2019 広報計画

3.2 ポスター・招待状・ガイドブック等の配布申込について

出展者に対する広報関連資料として、下記の諸資料を無料(追加分は有料)配布いたします。

	発行(配布)	配布予定数
① ポスター B2サイズ	9月下旬	1ブース×4枚
② 招待状 (リーフレット) A3判の3つ折	9月下旬	1ブース×100部
③ 封筒(小) 招待状送付用	同上	同上
④ ガイドブック A4判約30ページ	10月下旬	1ブース×3部
⑤ 封筒(大) ガイドブック送付用	同上	同上

※招待状(リーフレット・講演会参加申込書・封筒、上記②+③)の追加分は、一式30円(税別)となります。
※招待状の追加申込が必要な場合は、「提出資料1(P.26)」にご記入のうえ9月237日(金)までにe-mail
(it-expo2019@assistinc.co.jp)でお送りください。

◎ガイドブックの広告申込について

- ・申込方法 ----- 「提出資料—3(P.28)」により申込み
- ・申込期限 ----- 9月27日(金)

◎出展者様における広報活動のご協力について

出展者様に対する広報関連資料としてポスター・招待状をお渡ししますが、来場を促す効果的な掲示、配布をお願いします。

また、「ひろしまIT総合展2019公式FB/HP」を開設しています。

公開記事については『いいね』や記事のシェアを、HPについてはリンクバナーの配布をトップページにて行っておりますのでご協力の程お願いいたします。

■「ひろしまIT総合展2019公式FB」

<https://www.facebook.com/hiroshimaitexpo/>

■「ひろしまIT総合展2019公式HP」

<https://www.hia.or.jp/expo/>

3. ひろしまIT総合展2019 広報計画

3.3 来場促進ご協力のお願い

イベントの準備も進んでまいりました。

今から必要なのは、いかにしてたくさんのお客様にご来場いただくかということです。

実行委員会もしっかりとPRいたしますが、皆様のご協力も大きな力となります。

よろしく願いいたします。

(1)ポスター掲示のお願い

皆様方にお配りした以外に、公共の場や関連会社等でポスターの掲示をお願いできる場所がございましたら、事務局までお申し出ください。追加ポスターをお渡しします。

(2)招待状の配布

後日お送りします招待状は、取引先や関係者などに対して、配布、郵送していただき、イベントの紹介とともに自社のPRとして是非ご活用をお願いします。

(3)公式HP

公式HPとして、<https://www.hia.or.jp/expo/>を立ち上げています。

イベントの紹介とともに、講演会・セミナーの参加申込みを行うことができます。

サイト内にバナー画像を用意しておりますので、皆様方の会社・団体のHPに

是非ともリンクを張っていただくようお願いいたします。

(4)公式Facebook

公式Facebook「ひろしまIT総合展2019」を開設しています。

<https://www.facebook.com/hiroshimaitexpo/>

Facebookにご登録の方は、是非「いいね！」を押していただき、イベントの認知度向上にご協力ください。

4. ひろしまIT総合展2019 出展規定

出展規定

●出展確認書

出展申込された方は、確認書をお送りいたします。
必要事項をご記入のうえ、「ひろしまIT総合展2019」実行委員会事務局までお送りください。
ただし、出展物が展示会の趣旨にそぐわない場合は出展をお断りする場合があります。

●出展確認書提出締切

2019年8月9日(金)

●注文請書

出展料を確認していただくため、事務局から「注文請書」をお送りします。

●出展料金支払

出展申込受領後、9月中旬頃を目途に請求書を発行しますので記載された期日までに、出展料をお振り込みください。
振り込み手数料は出展者でご負担ください。
入金が確認されない場合は出展できない場合があります。

●出展申込後の取消し

出展申込後の申込面積の一部または全部を取消すことは原則としてご遠慮願いますが、止むを得ないと認められる場合は次の通り取消し料を申し受け、出展を取消します。
・2019年8月9日(金)以降は出展料の100%

●小間位置決定

出展申し込みに応じて9月4日の説明会にて抽選を行い、配置を決定し、小間割図を作成し、各社に通知します。

●出展面積の転貸、売買、譲渡、交換の禁止

出展者又は出展申込者は、出展面積の一部あるいは全部を、転貸、売買、譲渡、交換することは禁止します。

●補償

出展者及びその代理者が他の小間、「ひろしまIT総合展2019」実行委員会事務局運営設備、又は展示会場の設備及び人身等に損害を与えた場合は、その補償は出展者の責任になります。

●保険

出展者は、会場への展示物搬入開始から撤去までの期間、必要と思われるものについて損害保険に加入することをお勧めいたします。

●出展物の搬入・搬出と撤去

展示物等の会場への搬入期間及び会場への設営工事期間等については、後日ご案内致します。期間中は「ひろしまIT総合展2019」実行委員会事務局の承認なしに展示物を搬入・搬出・撤去及び移動することはできません。
展示品や小間内の保守及び清掃は、出展者の責任で行ってください。当日、撤去されない展示品及び物品は、出展者の費用及び危険負担で運営委託業者が撤去します。

●展示会の運営と免責

「ひろしまIT総合展2019」実行委員会事務局は展示会の業務を円滑に実行するために、各種規則等の設定、修正を行います。又、この出展規定に記載のない事項について、新たに取り決め、各種の追加や変更を行うことができます。出展者が[出展規定]ならびに[展示規則]、その他出展者がマニュアル上で規定等に違反した場合は、出展をお断りすることがあります。この場合、既に払い込まれた出展料等は返却しません。

「ひろしまIT総合展2019」実行委員会事務局は、搬入等の準備から撤去までの全期間を通じて、警備会社と契約して会場の管理にあたりますが、展示品の損害、滅失、盗難等に関する責任は負いません。

●展示会の中止など

万一、天災その他不測の事態により本展示会の開催が困難な状況が発生した場合は、主催者の判断によって会期等の変更または中止をすることがあります。主催者はこれにより生ずる損害、費用の増加、その他の責任については一切負わないものとします。

●契約の解除

主催者は出展申込者が次のいづれかに該当するときは、事前の催告なく本出展契約を解除することができるものとします。

- ・出展料の全部または一部を支払わない場合。
- ・手形、小切手の不渡りを出し、銀行取引停止処分を受けたとき。
- ・仮差押、仮処分、強制執行、競売、特別清算、破産、民事再生、会社更生、その他これに類する申立てがあった場合。
- ・暴力団、暴力団関係団体もしくはその関係者、その他反社会的勢力であると判明したとき、またはこれらの反社会的勢力を利用していることが判明したとき。

●出展規定と展示規則の承認

すべての出展者あるいは代理者はこの[出展規定]及び「ひろしまIT総合展2019」実行委員会事務局が制定する展示規則を承認したものとします。

■ お問い合わせ ■

「ひろしまIT総合展2019」運営委託業者

〒730-0051 広島市中区大手町3-13-18

株式会社アシスト

TEL: 082-541-5893 / FAX: 082-541-5889

MAIL: it-expo2019@assistinc.co.jp

担当: 佐藤、二宮

5. ひろしまIT総合展2019運営組織

運営組織図

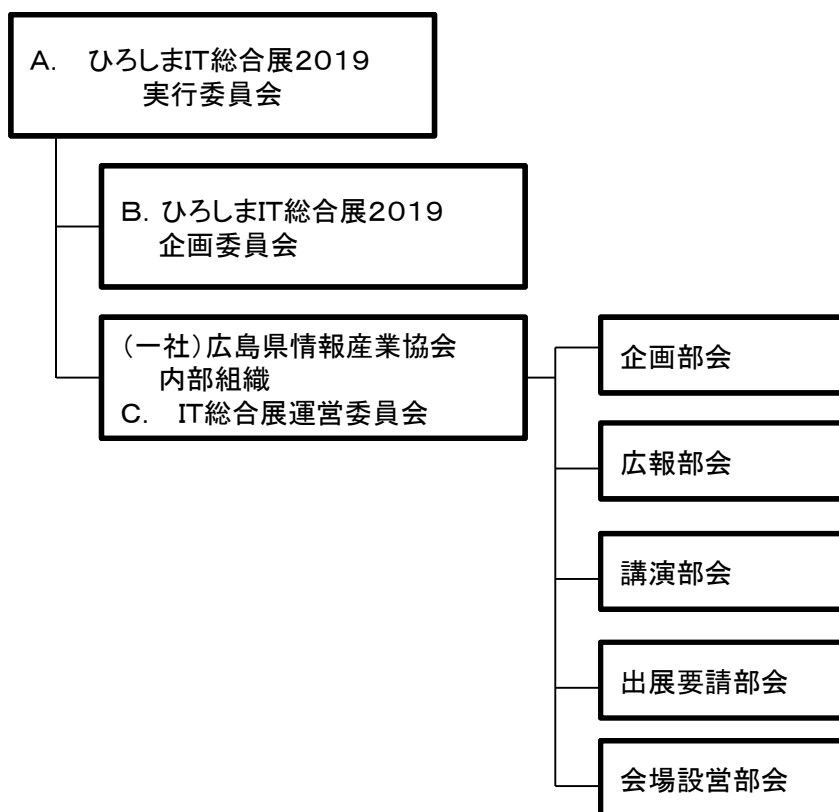

A. 「ひろしまIT総合展2019」実行委員会委員

区 分	氏 名	職 名	所 属 団 体
顧 問	大 倉 司 郎	参 事 官	中 国 経 済 産 業 局
顧 問	小 土 井 一 洋	情 報 通 信 連 携 推 進 課 長	中 国 総 合 通 信 局
委 員 長	有 馬 猛 夫	会 長	(一社)広島県情報産業協会
副 委 員 長	中 井 哲 也	地 域 産 業 IoT 等 活 用 推 進 プ ロ デ ュ ー サ ー	広 島 県 商 工 労 働 局
監 事	横 山 元 信	事 務 局 次 長	広 島 市 経 済 観 光 局
委 員	植 野 実 智 成	事 務 局 長	広 島 商 工 会 議 所
委 員	寄 谷 純 治	代 表 理 事 副 理 事 長	(公財)ひろしま産業振興機構
委 員	内 海 良 夫	事 務 局 長	中 国 情 報 通 信 懇 談 会
事 務 局	宇 郷 亮 藤 川 英 士 北 林 満	副 会 長 ・ 運 営 委 員 長 理 事 ・ 副 運 営 委 員 長 事 務 局 長	(一社)広島県情報産業協会

5. ひろしまIT総合展2019運営組織

B. 「ひろしまIT総合展2019」企画委員会委員所属団体名

所 属 団 体 名	職 名	氏 名
広島県商工労働局 イノベーション推進チーム	地域産業デジタル化推進グループ 主事	岩男 淳一
広島市経済観光局 産業振興部 ものづくり支援課	課 長 補 佐	石田 博嗣
広島商工会議所 産業・地域振興部 観光振興課	課 長	本田 和則
(公財)ひろしま産業振興機構 総務企画グループ	課 長	卜部 晃太郎
中国情報通信懇談会	事 務 局 長	内海 良夫
(一社)広島県情報産業協会	副会長(企画部会長)	宇郷 亮
(一社)広島県情報産業協会	理事(副企画部会長)	藤川 英士
(一社)広島県情報産業協会	理事(広報部会長)	川上 真由美
(一社)広島県情報産業協会	常務理事(講演部会長)	上田 康博
(一社)広島県情報産業協会	副会長(出展要請部会長)	木崎 裕之
(一社)広島県情報産業協会	常務理事(会場設営部会長)	高橋 玲子
(一社)広島県情報産業協会	事 務 局 長	北林 満

オブザーバ

中国経済産業局地域経済部	課 長 補 佐	佃 朋之
中国経済産業局地域経済部	情報化推進係長	千田 桂司
中国総合通信局情報通信部情報通信連携推進課	上席企画監理官	景山 巖

5. ひろしまIT総合展2019運営組織

C. ひろしまIT総合展2019運営体制

運営委員長 宇郷 亮 (総務委員長)

副運営委員長 藤川英士 (企画副部長)

IT総合展運営部会の構成・役割(順不同、敬称略) ◎印は部長、○は副部長

部長会	構成メンバー	役割概要
■企画部会	◎宇郷 亮 ○藤川 英士	企画予算決定 実行委員会運営 会場契約 企画委員会運営 全体調整 運営委員会運営 部会の進捗調整 業者との契約
■広報部会	◎川上 真由美 ○河崎 文江 ○藤田 敏裕	広報企画の立案 印刷業者折衝 基本デザインの決定 ポスター・招待状・封筒 広告媒体の決定 講演会参加案内・封筒 広告文書の作成 出展案内(当日用)作成 出展者からの広告募集 アンケート作成後 後援要請
■講演会部会	◎上田 康博 ○平賀 一巳	講演等企画立案(実施委員会、部会との調整) 講演等案内書作成 講演等の運営管理
■出展要請部会	◎木崎 裕之 ○神田 誠司	出展申込要請・管理 プレゼンテーションセミナー参加募集
■会場設営部会	◎高橋 玲子 ○梶川 祐朗	会場配置計画 来場者誘導看板内容決定 オープニング企画運営 来場者向け抽選会企画決定 出展者会議共催(要請部会) 業者折衝 プレゼンテーションセミナー企画運営

提出資料

提出資料—1	ポスター・招待状・ガイドブック申込書	提出期限：9月27日【金】
提出資料—2	ガイドブック記載申込書(全出展者提出)	提出期限：9月27日【金】
提出資料—3	ガイドブック広告申込書	提出期限：9月27日【金】
提出資料—4	会場設営に関するご確認書(全出展者提出)	提出期限：9月27日【金】
提出資料—5	会場設営電気工事申込書(全出展者提出)	提出期限：10月4日【金】
提出資料—6	会場設営に係るリース備品申込書	提出期限：10月4日【金】
提出資料—7	インターネット回線利用申込書兼電波利用届出書	提出期限：9月18日【水】

※提出資料の様式は、登録いただいた電子メール宛に添付送信させていただきます。
また、当該資料は、ひろしまIT総合展2019公式ホームページからダウンロードできます。
URL <https://www.hia.or.jp/expo/>

【宛先】

「ひろしまIT総合展2019」運営委託業者 株式会社アシスト 行き

E-mail: it-expo2019@assistinc.co.jp

ポスター・招待状・ガイドブック追加申込書

	発行(配布)	配布予定数	追加申込数
① ポスター	9月下旬	1ブース×4枚	_____枚
② 招待状 (リーフレット) A4判の3つ折	9月下旬	1ブース×100部	_____部
③ 封筒(小) ②送付用	同 上	同 上	_____枚
④ ガイドブック A4判約30ページ	10月中旬	1ブース 3冊	
⑤ 封筒(大) ④送付用	同 上	同 上	

※ 招待状一式(リーフレット・講演会参加申込書・封筒、上記②+③+④)の追加分は、一式30円(税別)となります。

※ 招待状一式の追加申込が必要な場合は、本表にご記入のうえ9月27日(金)までに運営委託業者株式会社アシストにE-mailでお送りください。

■お申込ご担当者

会社名 : _____

ご所属・お役職 : _____

お名前 : _____ TEL : _____

E-mail : _____

【宛先】

「ひろしまIT総合展2019」運営委託業者 株式会社アシスト 行き

E-mail: it-expo2019@assistinc.co.jp

ガイドブック記載申込書

※誤字・脱字などの入力ミスを防止するため、必ず電子メールにて送付下さい。
 ※PDFなどに変換せず、Wordファイルに記入したものをそのままお送りください。

お申込日 ___月___日

社名	
所在地	
電話番号	
URL	http://
E-Mail	
出展のテーマ (1小間あたり 120文字以内)	

※記入要領:ガイドブックの原稿となりますので、正確にご記入ください

- ① 社名・・・正式名称を記入(株)等は、略さずに株式会社と記入
社名と事業所の間は、全角スペース(株式会社〇〇 中国支店)
- ② 所在地・・・市名から記入(広島市のみ)。広島市以外は、県名から記入
番地等の数字は半角で記入。番地とビル名称の間は、全角スペース(1-1-1〇〇ビル4F)
- ③ 電話番号・・・半角数字で記入 ・市外局番から記入
- ④ 市外局番、局番等の間は半角ハイフンで記入(-)
- ⑤ URL、E-Mail・・・半角小文字で記入
- ⑥ 出展のテーマ・・・1小間あたり120文字以内
- ⑦ 提出期限は9月27日(金)とさせていただきます。

■お申込ご担当者

会社名 : _____

ご所属・お役職 : _____

お名前 : _____ TEL : _____

E-mail : _____

【宛先】

「ひろしまIT総合展2019」運営委託業者 株式会社アシスト 行き

E-mail: it-expo2019@assistinc.co.jp

ひろしまIT総合展2019 ガイドブック広告申込書

お申込日 ____月 ____日

ひろしまIT総合展 2019ガイドブックの広告掲載を申し込みます。

- 全面 (1頁)
 半面 (1/2頁)
 1/4面 (1/4頁)

※お申込のサイズを選択(□→☑)してください。
 ※広告掲載はモノクロ1色刷りで印刷いたします。

【お申込上の注意事項】

- ・原稿締切日 版下は指定のサイズにて、2019年9月27日(金)までに、
上記運営委託業者株式会社アシストまでご提出ください
- ・配布予定部数 10,000部
- ・広告掲載費用(版下制作費は含みません)
 - 1/4(横85×縦119)-----¥35,000.-(税別)
 - 1/2(横180×縦119)-----¥60,000.-(税別)
 - 全面(横180×縦252)-----¥100,000.-(税別)
- ・表2/3/4は全面優先で抽選を行います。
- ・中ページは、自社の紹介エリア付近に配置します。

■お申込ご担当者

会社名 : _____

ご所属・お役職 : _____

お名前 : _____ TEL : _____

E-mail : _____

【宛先】

「ひろしまIT総合展2019」運営委託業者 株式会社アシスト 行き

E-mail: it-expo2019@assistinc.co.jp

会場設営ご確認書

お申込日 ____月 ____日

1	出展申込小間数	[] 小間(確認用)		
2	ブース確認	① <input type="checkbox"/> 基礎小間タイプ ② <input type="checkbox"/> 基礎小間タイプの追加変更 株式会社アシストに依頼 ③ <input type="checkbox"/> 特別小間装飾(自社指定委託業者へ依頼) ※図面を提出してください。 装飾施工会社名[] 担当者名[] 電話番号[]		
3	ネット回線	会場内でネット回線を <input type="checkbox"/> 使用する(提出資料-7/要提出) <input type="checkbox"/> 使用しない		
4	展示品について 重量の確認 ※展示台に設置される場合のみ、ご記入ください。	展示台の耐荷重は60kgです。展示品の総重量が60kg以上となる場合は、荷重対策が必要なため、下記項目よりご選択の上チェックを入れてください。 展示物の総重量が、 <input type="checkbox"/> 60kgを超える <input type="checkbox"/> 60kgを超えない		
5	基本備品の確認	展示台 W 2.7m×D 0.9m×H 0.75 m (1小間あたり)	<input type="checkbox"/> 要 [台]	<input type="checkbox"/> 不要
		※特記事項など変わったことがあるのであればお知らせください。(ブースのレイアウトなど)		
		椅子 (1小間あたり2脚)	<input type="checkbox"/> 要 [台]	<input type="checkbox"/> 不要
		社名サイン	<input type="checkbox"/> 要(事務局指定の統一書体になります。)	<input type="checkbox"/> 不要
		表記社名[]		
	ネームホルダー	会期終了後、会場の施工デスクにて要返却		枚

■お申込ご担当者

会社名 : _____

ご所属・お役職 : _____

お名前 : _____ TEL : _____

E-mail : _____

【宛先】

「ひろしまIT総合展2019」運営委託業者 株式会社アシスト 行き

E-mail: it-expo2019@assistinc.co.jp

会場設営電気工事申込書

■ 持込機材の電気容量をご記入ください。

お申込日 ____月 ____日

持込機材・実演機器他		消費電力(100V)	消費電力(200V)	数量	総電力
		w	w	個	kw
		w	w	個	kw
		w	w	個	kw
		w	w	個	kw
		w	w	個	kw
		w	w	個	kw
有料	スポットライト	w		灯	kw
有料	2口 コンセント (基礎仕様分は除く)	w		個	kw
合計(100V)					kw
合計(100V)					kw

どちらかを選びチェック✓をお願いします。

事務局工事業者株式会社アシストのレンタル・取り付け工事を依頼する。

(参考料金: 100Wスポットライト1灯¥4,000・コンセント1口¥4,000/3日間、配線取付込、税別)

自社内で工事を行う。

・自社内で工事を行う出展者には小間内に開閉器を取り付けます。

・基本電源(1小間あたり1.5KW迄)以上のご使用の場合、オーバー分については、
1KWあたり ¥5,000(税別)とさせていただきます。

※オーバー分の端数は切り上げとします。(例: 0.6KW=1KW 例: 1.2KW=2KW)

・電気工事を行う作業者は、作業中必ず電気工事法に基づく電気工事士免状を携帯しなければ施工できません。

■ お申込ご担当者

会社名 : _____

ご所属・お役職 : _____

お名前 : _____ TEL : _____

E-mail : _____

【宛先】

「ひろしまIT総合展2019」運営委託業者 株式会社アシスト 行き

E-mail: it-expo2019@assistinc.co.jp

会場設営リース備品申込書(希望者のみ)

お申込日 ___月 ___日

品名	仕様	数量	単位	単価金額 (消費税別途)	合計金額
カタログスタンド	A4サイズ 床置きタイプ		台	¥6,000	
パイプ椅子			脚	¥300	
テーブルクロス			枚	¥1,000	
カウンターチェア			脚	¥3,500	
丸テーブル	600φ		台	¥3,500	
貴名受け			個	¥1,500	
植木(大)	高さ 約 1.8m 前後		鉢	¥3,000	
植木(中)	高さ 約 1.0m 前後		鉢	¥2,500	
モニター			別途見積りいたします。		
小計					
				消費税(10%)	
				合計	

※その他、ご希望の備品がありましたら、運営委託業者(株)アシストへお問い合わせください。

※木工造作・サイン(ロゴ)・パネル作成関連及び特殊表具等は別途注文をお受けできます。

※リース備品の申込につきましては、イベント終了後にご請求書を発行させていただきます。

支払いにつきましては、お支払条件をご記入ください。後日、請求書を郵送いたします。

締日: _____ 日、お支払日: _____ 日

■お申込ご担当者

会社名: _____

ご所属・お役職: _____

お名前: _____ TEL: _____

E-mail: _____

【宛先】「ひろしまIT総合展2019」運営委託業者 株式会社アシスト 行き

E-mail: it-expo2019@assistinc.co.jp

インターネット回線利用申込書兼電波利用届出書

■有線LAN御申込(いずれかに✓点を入れて下さい。)

お申込日 ___月___日

<input type="checkbox"/> 共有回線を申し込みます。	<input type="checkbox"/> 専用回線を申し込みます。 <input type="checkbox"/> WAN側グローバルIP 1個を申し込みます。
回線利用料:25,000円 税別 ・出展ブースにRJ 45 コネクタをご用意します。	回線利用料:80,000円 税別 グローバル固定1P:15,000円 税別 ・光回線・プロバイダ費用込 ・ルータのインターネット接続設定費込 ※固定IP申込時は出展者でルータを準備し、自身で設定をお願いします。 ・LAN 側設定等は出展者での作業となります。

■お申込ご担当者

会社名 : _____

ご所属・お役職 : _____

お名前 : _____ TEL : _____

E-mail : _____

提出期限:9月18日(水)

別紙

小間割抽選用 会場平面図

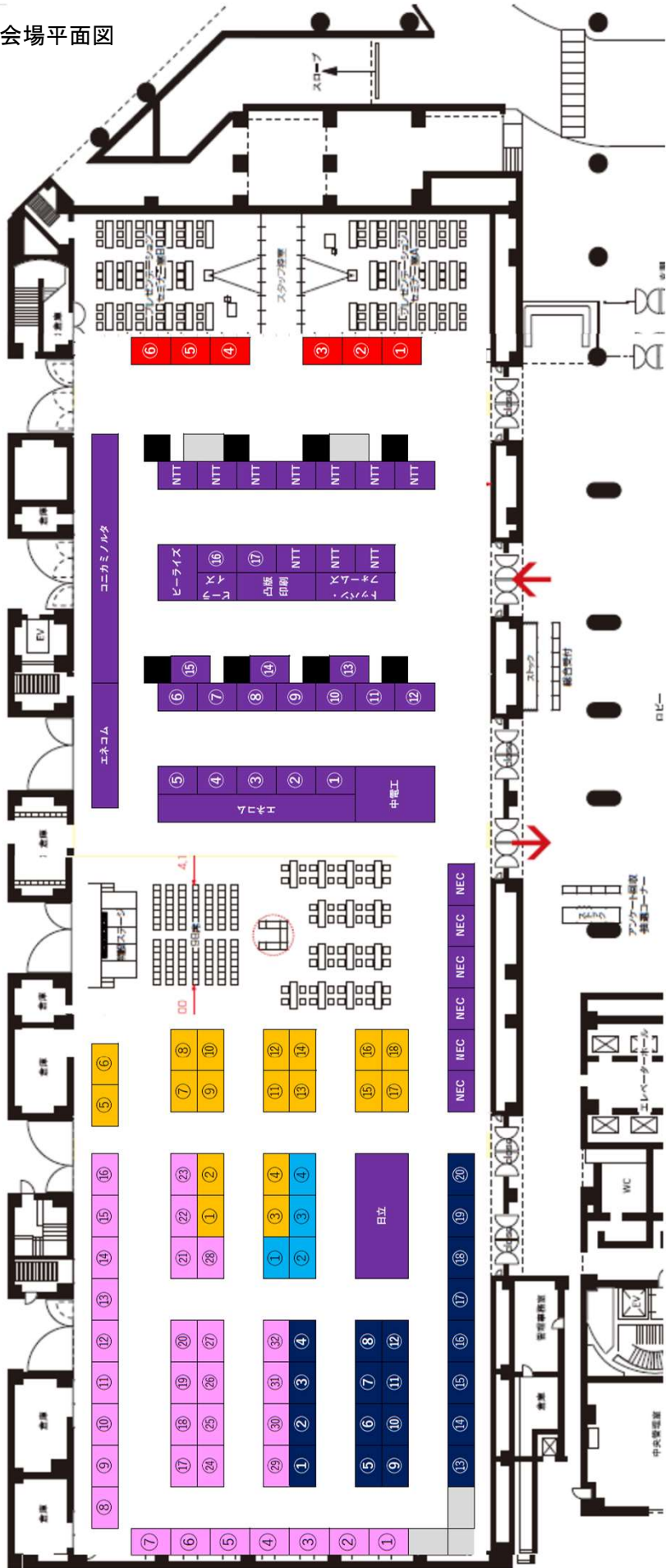

- A 働き方改革ソリューションゾーン
- B IoT & AIソリューションゾーン
- C VR & モバイルゾーン
- D クラウド & 情報セキュリティゾーン
- E 総合ソリューションゾーン
- F 公共 & アカデミックゾーン

プレゼンテーションセミナー時間割

14日(木)

■会社名	時間	テーマ	セミナーの内容	講師所属名	講師職・氏名	11:00-11:30	11:30-12:10	12:10-13:00	13:00-13:40	13:40-14:00	14:00-14:40	14:40-15:00	15:00-15:40	15:40-16:00	16:00-16:40	16:40-17:00	17:00-17:40
株式会社エネルギア・コミュニケーションズ		ドローンの可能性を引き出すAI・画像解析技術の紹介	ドローンの存在は年々身近になっていますが、業務利用の観点ではまだまだです。その原因のひとつは画像解析技術が進んでいない事があげられます。本日はエネコムが開発したAI・画像解析技術の最新事例を紹介します。	情報システム事業本部 開発センター	空尾 英樹, 小畑 豊央	A 11:30 ~ 12:10											
アド・セイル株式会社		デジタル化経営の最前線、これからの自社データ活用	あなたは今、自社についてデータを基に把握し、社内外に説明をすることができますか？経営層から現場までが自律的に課題に気づき、迅速な意思決定とアクションにつなげるための自社データ活用を実践的にお伝えします	アド・セイル株式会社	アド・セイル株式会社 アドバイザー (アタラ合同会 CEO) 杉原 剛	B 11:30 ~ 12:10											
ニュータニックス・ジャパン合同会社		守りから攻めへ、Nutanixによるシステム管理業務への変革。	“2025年の崖”の原因となったレガシーシステム時代の複雑化や導入化。こうした状況を改善するNutanixソリューションについて統合管理ツールPrismを中心に紹介しながら管理業務からの脱却に向けてお話をさせていただきます。	西日本広域営業本部 中四国営業部	エンタープライズアカウントマネージャー 榎野 達人	A 13:00 ~ 13:40											
ウイングアーク1st株式会社		データによるエネルギー革命	製造業を始め様々な業種でも広がりを迎えるDXの波。データ活用が生む価値は人の動きを変え企業を強くします。本セミナーでは、データ×Techで実現する新たな形を具体的な事例やデモをお伝えします。	技術本部 プロダクト戦略室	副室長 兼 エバンジェリスト・大島 恭男	B 13:00 ~ 13:40											
コニカミニoltaジャパネット株式会社		ゼロから始めるデータサイエンスの具体的なノウハウ公開	第4次産業革命で働き方はどう変わるか？AIを活用して生産性を飛躍的に向上させるためにデータサイエンスの応用から運用まで具体的なノウハウを著作本もある講演者が詳しく解説。経営者・管理職の方は必見です。	データサイエンス推進室	室長 矢部 章一	A 14:00 ~ 14:40											
株式会社アイネット		非効率な社内業務をなくす現場から始める働き方改革	働き方を考える現場主義のグループウェア、プログラミング不慣れな業務アプリ作成ツール、スピードと効率をあげるビジネス専用チャットを事例をお伝えしていきます。	株式会社ネオジャパン(協力会社)	※未定	B 14:00 ~ 14:40											
トッパン・フォームズ株式会社		IoT時代におけるRFID活用と今後の展開	IoT実現を支えるソリューションとして、RFIDの利活用が活況になってきています。弊社が提供しているRFIDをベースとした利活用シーンをご紹介しますとともに、導入の狙い、効果について紹介いたします。	ITイノベーション本部 RFID販促部	マネージャー 井手 義章	A 15:00 ~ 15:40											
株式会社エネルギア・コミュニケーションズ		産業系IoTにおける成功のポイントと事例紹介	製造業をはじめとする産業系IoT市場で数多く存在している、なかなか本格運用へ展開できない「P O Cの壁」をどのようにして成功に導くのか、そのポイントを成功事例を紹介しながら分かりやすく解説します。	ソリューションサービス部 IoTソリューションチーム	マネージャー 増田剛洋	B 15:00 ~ 15:40											
網立システムズ		中小企業のセキュリティ対策の必要性と対応すべき対策について	近年、犯罪者のターゲットは大手企業から中小企業へと移っています。サイバー攻撃は巧妙化しておりフィルタリングだけでは防ぎきれません。取り組むべきセキュリティ対策についてセキュリティ事故事例や具体的な対策などを説明します。	ネットワークセキュリティサービス事業部	主管技師長 山野 浩	A 16:00 ~ 16:40											
株式会社インターネット・インシアティブ		AIが目指すセキュリティの将来～2020を超えて～	クラウドサービスの広がりやモバイル活用などIT環境が大きく変化する中で、考慮すべきセキュリティリスクも多様化しています。本講演では、AIが目指すセキュリティ将来像実現に向けた取り組みをご紹介します。	株式会社インターネット・インシアティブ セキュリティ本部	本部長 齋藤 祐	B 16:00 ~ 16:40											
株式会社エネルギア・コミュニケーションズ		RPAの最新動向とRPAサービスEneRoboの紹介	RPAブームは地方へも拡大し、今お多くの関心を集めています。本セミナーでは、RPA活用の最新事例や導入のポイントをご紹介しますと共に、人とロボットが協働するためのEneRoboソリューションをご提案します。	情報システム本部 ITサービス事業化プロジェクト	尾川 祐朗	A 17:00 ~ 17:40											
株式会社デジタルウィンズ		田中物産における出荷管理業務の自動化	弊社が高田の田中物産株式会社からの要望にの応じて、フルスクラッチで開発したRPAプログラム及びユーザーサクシードシステム株式会社が開発したAutogobots名人名人エディタで動作するRPAロボットについて、PRを行う。	株式会社デジタルウィンズ	代表取締役 佐藤 啓之	B 17:00 ~ 17:40											

プレゼンテーションセミナー時間割

15日(金)

■ 社名	期間	テーマ	セミナーの内容	講師所属名	講師職・氏名	10:30-11:10	11:30-12:10	13:00-13:40	14:00-14:40	15:00-15:40	16:00-16:40
株式会社エコー・システム		「お弁当」をキーワードとした働き方改革	企業内のお弁当注文を取り巻く環境からお弁当(EDI)を利用した働き方改革について事例を交えお話しします。	ソリューション事業部	田島 義忠	A 10:30 ～ 11:10					
株式会社ミウラ		電子帳簿保存法単体わかり講座と保存ソリューションのご紹介	電子帳簿保存法(帳簿、書類控え)の概要を短時間でわかりやすくご説明し、申請する際の留意点や長期間の会計・販売データを適正保存する製品について、ご紹介します。	株式会社ミウラ 第1ビル401号 057-4710-7074	中村 誠一郎	B 10:30 ～ 11:10					
ウイングアーク1st株式会社		紙からデジタルへ。文書活用ソリューション「SPA」を使って「文書管理」と「AI-OCR」の組み合わせで、社内外の文書を、活用に繋げる仕組みを事例を交えて解説します。	【事例をデータ化・同時に整理】本セミナーでは、文書活用ソリューション「SPA」を使って「文書管理」と「AI-OCR」の組み合わせで、社内外の文書を、活用に繋げる仕組みを事例を交えて解説します。	ウイングアーク1st株式会社	高橋 朋子	A 11:30 ～ 12:10					
ノイアードコンピュータエンターテインメント株式会社		業務改善こそ働き方改革の本質～FilexCRMで今すぐはじめる業務改善	働き方改革として何を取り組むべきか、悩まれている企業も多いと思います。このセミナーでは、取り組むのポイントを整理した上で、今すぐはじめられる業務改善のポイントと事例をご紹介します。		取締役 迫 智弥	B 11:30 ～ 12:10					
株式会社ネクストビジョン							A 13:00 ～ 13:40				
株式会社ビジネスブレイン茨田昭和								B 13:00 ～ 13:40			
エムオーテック株式会社		最強のアンチウイルス Oylance×IISセキュアエントドポイントサービス	セキュリティ対策の人手不足で困っているお客様必見！ 最小工数で実現する強固なマルウェア対策をs 解説します 更に運用負荷やコスト削減、インシデント対応の負担みに手厚い支援で好評のIISサービスもご紹介します。	エムオーテック株式会社 ITサービス本部 西日本SE課 西日本SE課 副課長 設楽 修一 株式会社インターネットイニシアティブ セキュリティ本部 先行戦略室 室長 大野 慎彦				A 14:00 ～ 14:40			
コニカミミノタルチャパン株式会社		中小企業こそ求職者向けの情報発信を！ホームページ活用でよりよい人材獲得を！	中小企業の約7割は人材不足を感念している中、よりよい人材獲得を行うために、企業は何を行うことがポイントになるか？ホームページの活用を中心にアプローチポイントをご紹介します。	マーケティング本部CR統括部ポータル推進部 コンシジェグループ	新浦 大蔵			B 14:00 ～ 14:40			
株式会社ビジネスブレイン茨田昭和									A 15:00 ～ 15:40		
株式会社インタフェース		産業用IoTの取り組み	産業用IoTの考え	ソフトウェア開発本部	三輪 信弘				B 15:00 ～ 15:40		
ワイエムウェア株式会社		デジタルトランスフォーメーションがもたらす多様な働き方	外出先でもオフィスと同じように仕事をしたい、東京オリンピックの開催のためには在宅勤務をしたい、災害が予測される時に出勤しないでも仕事をしたい等、企業では多様な働き方が求められています。このようなニーズに、セキュア且つシンプルに対応する最新のテクノロジーについて、事例を通して紹介します。	上級執行役員 副社長 山中 直					A 16:00 ～ 16:40		
株式会社日立ソリューションズ西日本		『従業員を信じる』ことから『従業員を守る』情報セキュリティ推進	あなたの組織は従業員を信じていますか？もちろん信じたいと思いますが、信じているだけでは足りませんか？テレワーク、IoT、クラウド等、変化に適合するためのセキュリティを実践、従業員を守ることを始めませんか	ITサービス 作間 正明					B 16:00 ～ 16:40		