

“西日本最大級のIT展示会”

ひろしま EXPO Hiroshima, IT's a solution. 総合展 2019

～DX(デジタルトランスフォーメーション)を広島から～

2019年11月14日(木)～15日(金)

〈 出展ご検討資料 〉



特別説明会

2019年 6月13日(木) 14:00～15:30

- 主催 : ひろしまIT総合展2019実行委員会
- 構成団体 : 広島県、広島市、広島商工会議所、
(公財)ひろしま産業振興機構、中国情報通信懇談会、
(一社)広島県情報産業協会
- 運営主体 : (一社)広島県情報産業協会

1. 前回（2017年）の様子

「ひろしま IT 総合展 2017」

オープニングセレモニーの様子



講演会会場の様子



展示場の様子



展示場の様子



特設ステージでのイベントの様子



プレゼンテーション会場の様子



開催趣旨

私たちは昭和62年から隔年で過去16回にわたり、広島において大規模なIT展示会を開催し、ITによる地域経済の発展に努力して参りました。17回目にあたる今回は、「ひろしまIT総合展2019～DX(デジタルトランスフォーメーション)を広島から～」と題し、約150ブースのIT製品・サービスの展示、著名な講師による講演会・セミナー、特設ステージイベント、同時開催イベントなどから構成される、西日本最大級のIT総合イベントを下記の通り企画いたします。

世界は今、第4次産業革命の真っただ中にあります。人工知能、ビッグデータ、IoT、VR、ロボットといったイノベーションが、経済社会のありようを一変させようとしています。進化し続けるITテクノロジーによって人々の生活や価値観が一変するデジタル変革が進んでおり、既存ビジネスの枠組みをデジタル技術の駆使によって新たな価値を創造する「DX(デジタルトランスフォーメーション)※」という概念が浸透しつつあります。

このような時代背景の中、私たちは広島でこのような大規模IT展示会を開催することで、多くの皆様にIT分野の様々な先端技術や魅力的なサービスを身近に視て、聴いて、体験していただく機会を提供いたします。このイベントにおいてこの地域の皆様のDX(デジタルトランスフォーメーション)の芽となる活発な商談機会を提供できるものと確信しています。地方都市広島においてもデジタルトランスフォーメーションが進展し、地域社会でのデジタル革新が起き、皆様の暮らしが一層豊かなものになりますことを祈念いたしております。

皆様方のご協力、ご出展、展示会へのご来場を心よりお待ちしております。

※「デジタルトランスフォーメーション」とは…「ITの浸透が、人々の生活をあらゆる面でより良い方向に変化させる」という概念。2004年にスウェーデンのウメオ大学のエリック・ストルターマン教授が提唱したとされる。ビジネス用語としては「企業がテクノロジーを利用して事業の業績や対象範囲を根底から変化させる」という意味合いで用いられる。

2. 開催概要

■ 名 称 : ひろしまIT総合展2019

■ テーマ : ～DX(デジタルトランスフォーメーション)を広島から～

■開催期間 : 2019年11月14日(木)～15日(金) (2日間)
10:00～18:00(最終日は17:00まで)

■開催会場 : 広島県立広島産業会館西展示館(展示、セミナー)
〒732-0816 広島県広島市南区比治山本町16-31 TEL082-253-8111
広島市南区民文化センター(基調講演、セミナー)
〒732-0816 広島県広島市南区比治山本町16-27 TEL082-251-4120

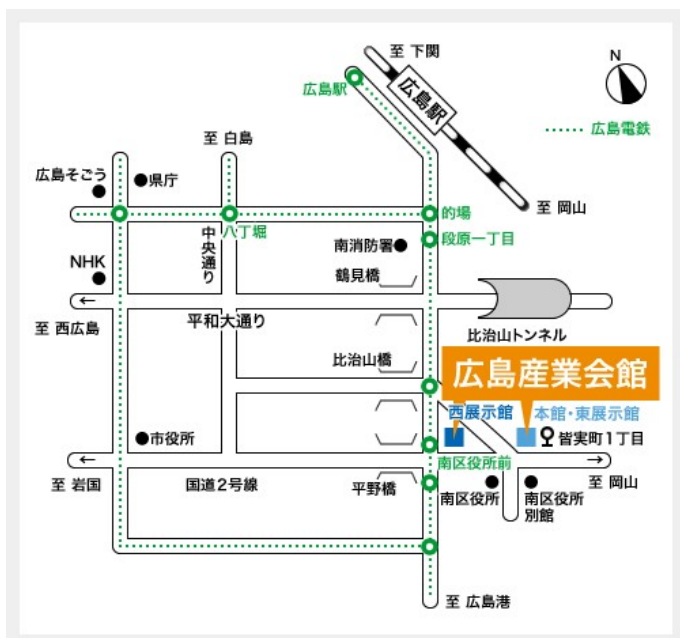

■ 主 催 : ひろしまIT総合展2019実行委員会

広島県、広島市、広島商工会議所、(公財)ひろしま産業振興機構、
中国情報通信懇談会、(一社)広島県情報産業協会

■ 後 援 : 経済産業省中国経済産業局、総務省中国総合通信局、(独)情報処理推進機構、(独)情報通信研
(予定) 究機構、広島県教育委員会、広島市教育委員会、広島県商工会連合会、広島県商工会議所連合

会、広島県中小企業団体中央会、(公財)広島市産業振興センター、ひろしまIT融合フォーラム、
(一社)コンピュータソフトウェア協会、(一社)全国地域情報産業団体連合会、(一社)情報サービス
産業協会中国地区会、(一社)中国経済連合会、(一社)中国地域ニュービジネス協議会、(一社)テ
レコムサービス協会、(協)広島インテリジェントセンター、NHK広島放送局、中国放送、広島テレビ、
広島ホームテレビ、テレビ新広島、広島エフエム放送、中国新聞社、日本経済新聞社広島支局、
日刊工業新聞社大阪支社、(特非)ITコーディネータ協会 (順不同)

■ 運営主体 : 一般社団法人広島県情報産業協会

■ 特別協力 : エプソン販売株式会社

(予定)

■ 入場料 : 無料

■ 来場予定 : 1万2千人

■ 事業概要 : (1) オープニングセレモニー

(2) 展示会場(150小間予定)

- A 働き方改革ソリューションゾーン
- B IoT&AIソリューションゾーン
- C VR&モバイルゾーン
- D クラウド&情報セキュリティゾーン
- E 公共&アカデミックゾーン

(3) 特別展示コーナー

(IoT体験コーナー・自動運転車展示・介護接客用ロボ)※いずれも予定

(4) 特別ステージ・イベントの開催

(5) 商談コーナー(情報通信関連商談コーナーの開設)

(6) 講演会(IT融合などをテーマとした、基調講演、セミナー等予定)

(7) プレゼンテーションセミナー

(出展者によるセミナー24コース枠予定)

(8) 出展者同士のビジネス交流会の開催

(9) アンケート調査(本事業に関する来場者のアンケート調査)

■ 同時開催イベント

ひろしまIT融合フォーラム(調整中)

11月14日～15日

会場: 広島市南区民文化センター スタジオ(2階)

※内容調整中。

セキュリティ・ミニキャンプ in 中国2019(広島)

11月14日～15日

会場: 広島市南区民文化センター 大会議室 (3階)

セキュリティ・キャンプ実施協議会では、次代を担う日本発で世界に通用する若年層の情報セキュリティ人材を発掘・育成するため、産業界、教育界を結集した講師によるセキュリティ・キャンプを実施し、それを全国的に普及、拡大していく取り組みを進めています。広島県情報産業協会特別委員会HiBiS(広島インターネットビジネスソサイエティ)はこの取り組みと連携して、今年度「セキュリティ・ミニキャンプin中国2019(広島)」を開催します。

第23回 HiBiS インターネットビジネスフォーラム2019

11月14日～15日

会場: 広島市南区民文化センター 大会議室 (3階)

広島県情報産業協会特別委員会HiBiS(広島インターネットビジネスソサイエティ)が毎年実施する「HiBiSインターネットビジネスフォーラム2019」を同時に開催します。「中国地域におけるインターネットを活用したビジネス事例」を広く募集し、厳選な審査を通過した「優秀ビジネス事例」のプレゼンテーションを行います。さらに内容を審査の上、「最優秀ビジネス事例」と「各賞」を選出し、表彰します。

3. ひろしまIT総合展2019の特徴

- ★行政・公益団体による非営利事業！
- ★ボランティア運営により格安コストが実現！
- ★150ブースの大規模IT展示ゾーン！
- ★西日本最大規模の集客力！
- ★基調講演・サイエンス作家 竹内薫氏
- ★特別講演・人間性脳科学研究所所長/武蔵野学院大学教授、脳科学者 澤口俊之氏
- ★著名な講師陣による魅力的な講演会！
- ★出展者による多彩なプレゼンテーションセミナー24コース！

4. 出展のメリット

メリット
1

新規顧客、見込み客の発掘、情報収集の場

「IT」に興味を持つさまざまなジャンルのビジネス関係者や一般ユーザが多数来場されます。通常の営業活動では接触不可能な人たちとの商談の機会が期待でき、見込み客の発掘、新規の販売ルート開拓に「ひろしまIT総合展」は最良の場といえます。また、出展者同士の連携を積極的に支援していくため、ビジネス交流会も開催。行政機関・各種企業支援団体の参加も予定されており、情報収集の場として、また新たなビジネスチャンスを広げる機会ともなります。

メリット
2

既存顧客との関係強化

現在取引のある顧客を貴社ブースへ招待しましょう。貴社の積極なビジネスへの取り組みは顧客からの信頼や関係をより強固なものにできます。

メリット
3

企業PR、商品ブランドの確立

広島のみならず近郊各地から多数の方が来場されますので、貴社事業内容や貴社のIT商品やITサービスを一気にアピールすることができます。またIT業界内での貴社のポジションやIT商品やITサービスのブランド力を高めるのに最適な結果が期待できます。

メリット
4

企業セミナーで効果的な宣伝

会場内に用意した出展社によるプレゼンテーションセミナー(オプション)をご活用ください。展示ブースとプレゼンセミナーとの併用は展示会への出展効果を一層確かなものにします。

メリット
5

新商品の発表、サンプリング

「ひろしまIT総合展」は32年の歴史と過去16回の実績により、広島地域におけるITの最新情報が集まる総合的な展示会として、広く認知されています。貴社による新製品の発表やサンプリング、アンケートなど効率的なプロモーション活動・マーケティング活動が可能になります。

メリット
6

優秀な人材採用のきっかけの場として

企業の製品紹介の場であるとともに、優秀な人材を採用するための企業のリクルーティングの場ともなります。現在、業界は人手不足ですが、このイベントには、業界に興味のある質の高い若者も多く来場します。

5. 広報活動について

(1) 広告宣伝(予定)

- ・県・市・商工会議所などの広報誌による来場案内を行います。
- ・新聞・経済誌に広告を掲載します。
- ・ラジオスポットで来場の勧誘を行います。
- ・広島広域都市圏ポイント※1を採用し、当日のブース展示や事前広報を実施し、来場を促します。
- ・ホームページ等で案内・申込を可能とします。
- ・その他、効果的な企画を実施いたします。

※1 広島広域都市圏ポイントとは、広島市を中心に広島県と山口県にまたがる24の市と町で使える地域共通のポイントです。ICカードを活用して地域内の店舗やイベント参加などで貯めたポイントを買い物や地域ならではの商品やサービスとの交換などに使うことができます。

(2) 招待状の配布

- ・招待状を50,000部作成し、実行委員会・出展企業団体に配布し、来場を勧誘します。

(3) 特定業者団体への特別招待

- ・特定業者団体向けのトータルシステム展示等が行われる場合は、対象となる企業団体に向けて特別招致を行います。(出展企業の要望による)

<前回(2017年)の広報活動の実績>

■印刷・配布物

- ・ポスター(A1) 2,000枚 各団体・各施設に掲示
- ・出展ガイドブック A4×36P 20,000部 当日会場受付にて配布
- ・招待状 リーフレット A3 両面 4色 50,000部 各団体・出展者により配布・送付
- ・チラシ A3 両面 4色 52,000部(日本経済新聞折込 10/23 35,000部/広島商工会議所会報同封 10,000部/広島経済レポート同封 7,000部)

■ラジオCM

- ・FMちゅーピー 広島県立広島産業会館 西展示館より生中継 10分×4回

■テレビCM

- ・中国放送(スポットCM15秒×10本)
- ・広島テレビ(スポットCM15秒×11本)
- ・広島ホームテレビ(スポットCM15秒×11本)
- ・テレビ新広島(スポットCM15秒×9本)

■媒体広告

- ・メールマガジン 関係企業・団体が発行するメールマガジンに紹介文掲載延べ10万通発行
- ・中国新聞 全5段×2回掲載、日本経済新聞 広島地域版 半5段×1回掲載
- ・ホームページ <http://www.hia.or.jp/expo/>
- ・Facebook ページ <http://www.facebook.com/itexpo/>
- ・広島経済レポート 表3×1P 1色 ・経済レポート 表4×1P 2色
- ・コンビニ配布チラシ A4 片面4色 10,000枚
- ・DM 広島県内売り上げ上位企業他4,724社へ発送

■その他 新聞等、記事多数掲載

6. 出展者同士のビジネス交流会開催

出展者同士の連携を積極的に支援していくため、ビジネス交流会を開催いたします。
行政機関・各種企業支援団体の参加も予定されており、新たなビジネスチャンスを広げる機会ともなります。
ぜひこの機会にご参加ください。

- 参加費 : 無料
- 開催日程 : 11/14(木) 18:30 ~ 19:30
- 場 所 : 特設ステージ前商談コーナー付近

7. 前回（2017年）の出展企業様一覧

IT融合ソリューションゾーン

(株)コア 中四国カンパニー
(株)テクノツリー 広島オフィス
リコージャパン(株) 広島支社
(株)両備システムズ / (株)エス・シー・ラボ
SBクリエイティブ(株)

クラウドコンピューティングゾーン

(株)エースシステムズ
ノイアンドコンピューティング(株)
(株)エイトレッド
ティントリジャパン合同会社 西日本支店
弥生(株)
中央システム(株)
(株)ディーエスアール
(株)セールスフォース・ドットコム
ピー・シー・エー(株) 広島営業所
(株)インターネットイニシアティブ 中四国支店
(株)アントアント
(株)広島情報シンフォニー
(株)アイネット 中四国支店
(株)マネーフォワード
日本システムウエア(株)

スマートフォン＆モバイルゾーン

ピープルソフトウェア(株)

情報セキュリティ＆組込ソリューションゾーン

佐島電機(株) 広島営業所
チェック・ポイント・ソフトウェア・テクノロジーズ(株)
エムオーテックス(株)
(株)呉電子計算センター
トレンドマイクロ(株)
(株)プロット
(株)ディー・ディー・エス
(株)東陽テクニカ 大阪支店
ソフトバンク コマース＆サービス(株)
(株)インタフェース
Sky(株)
•NECソリューションイノベータ(株)
•NEC
•NECフィールディング(株)
•NECネットエスアイ(株)
(株)岡山情報処理センター
(株)サンネット

(昨年度ブース番号順)

総合ITソリューションゾーン

(昨年度ブース番号順)

EIZO(株)
(株)マイクロリサーチ
(株)フォーラムエイト
(株)ミロク情報サービス 広島支社
(株)インテック 中四国センター
ケイ・エヌ情報システム(株)
応研(株)
ウイングアーク1st(株) 中四国営業所
(株)フォノグラム
アイティオール(株)
(株)経営管理センター
(株)ウイン
(株)IJC
ソニービジネスソリューション(株)
(株)ビーシーシー／三菱電機インフォメーションネットワーク(株)／(株)三菱電機ビジネスシステム
ダイワボウ情報システム(株)
グレースシティ(株)
(株)Fabric Arts
サクシード(株)
エプソン販売(株) 広島支店
(株)オービックビジネスコンサルタント
(株)ネットレックス
(株)コトブキソリューション
(株)ユニットコム 広島営業 パソコン工房広島商工センター店
篠原電機(株)
(株)NTTファシリティーズ 中国支店
西日本電信電話(株) 広島支店
(株)NTTネオメイト
(株)NTTドコモ 中国支社
NTTコミュニケーションズ(株) 中国支店
(株)エヌ・ティ・ティ・データ中国／(株)エヌジェーケー 広島営業所／(株)NTTデータエンジニアリングシステムズ／サイボウズ(株)松山営業所
(株)ハイエレコン
(株)オーピーエヌ
(株)エコー・システム
富士通エフ・アイ・ピー(株) 中四国支社
(株)富士通エフサス 中四国支社 広島支店
富士通ネットワークソリューションズ(株)

富士通(株)
(株)アイ・オー・データ機器 広島営業所
カワミツ産業(株)
菱洋エレクトロ(株)
(株)フェニックス
(株)エネルギー・コミュニケーションズ 情報システム本部
(株)エネルギー・コミュニケーションズ 法人営業本部
中国電力(株)エネルギー総合研究所
(株)中電工
広島県ケーブルテレビ連絡協議会
ちゅピCOM
(株)アットリンク
大興電子通信(株)
アド・セイル(株)
シナジーマーケティング(株)
(株)マイティネット
トッパン・フォームズ(株) 広島営業所
(株)MEDIAS
(株)ビーライズ
デジタルソリューション(株)
(株)ミウラ／JFEシステムズ(株)／(株)ビジネスブレイン太田昭和
ヴイエムウェア(株)
中国システム機器(株)
(株)ムーブ
ティーエスケイ情報システム(株)
(株)日立製作所 中国支社
(株)日立インフォメーションエンジニアリング
(株)日立ソリューションズ西日本
(株)日立システムズ
(株)日立産業制御ソリューションズ
(株)ニッセイコム
(株)Blue Meme／CSP(株)
(株)BCN
星和テクノロジー(株)
(株)ネクストビジョン
(株)電通西日本
三十八花堂
(株)オクムラ
(株)大塚商会
クラウドサーフ合同会社

公共 & アカデミックゾーン

公立大学法人県立広島大学
公立大学法人広島市立大学
情報処理推進機構 (IPA)
広島国際アニメーションフェスティバル実行委員会
(株)システムディ
公益財団法人広島市産業振興センター
ひろしまIT融合フォーラム
広島情報専門学校
一般社団法人テレコムサービス協会 ICTビジネス研究会

(昨年度ブース番号順)

8. 全体レイアウト

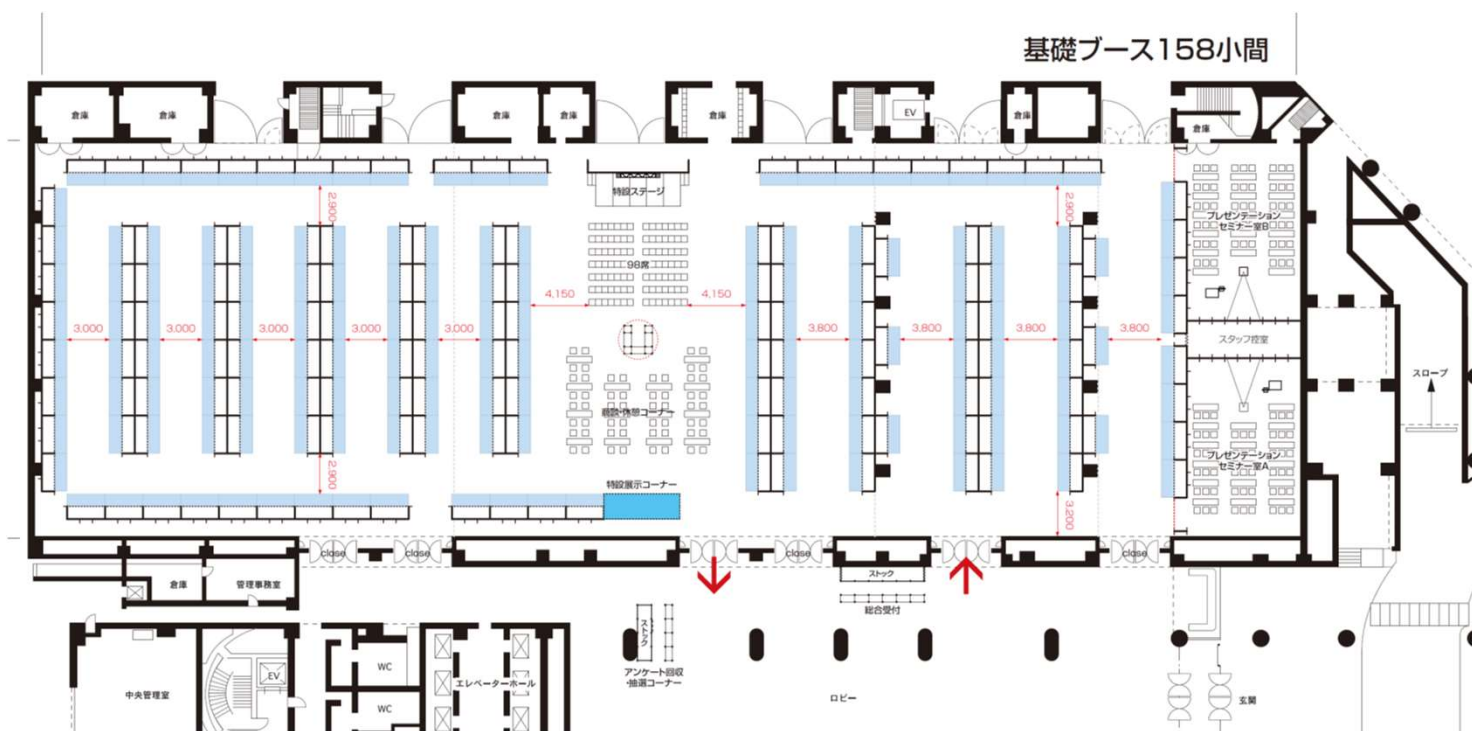

※図はイメージであり、出展状況等により変更となる場合があります。

9. 展示ブースについて

(1) 展示ブース

サイズ: 基礎小間占有部分

間口 2.7m × 奥行 1.8m × 高さ 2.4m

展示台: 間口 2.7m × 奥行 0.9m × 高さ 0.75m

商談机: 無し

(2) 基本小間仕様

床 : カーペット

壁 : アルファパネル

社名板: 会社名 統一書体

電 源: 1.5Kw 2口コンセント1個

展示台: 展示台用意

椅 子: 2脚

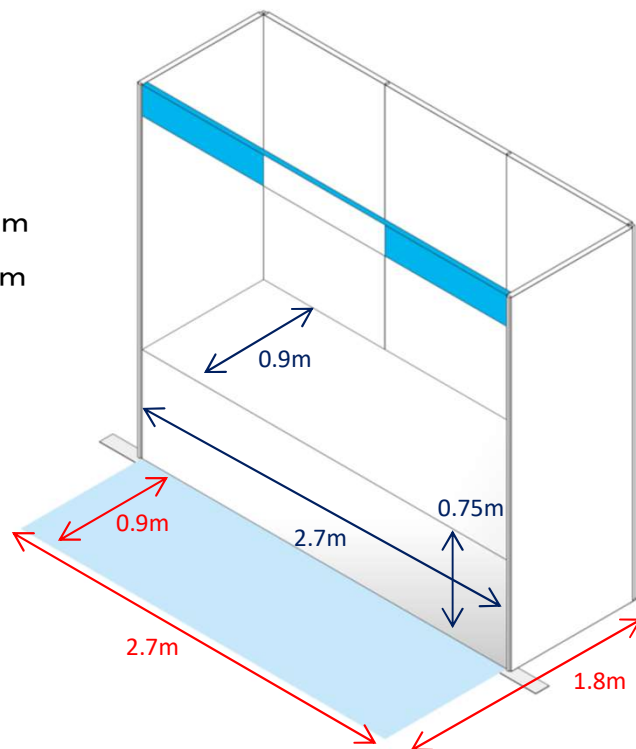

(3) 追加仕様・追加備品の申込

- ・独自小間装飾工事を行う場合、展示台の特注、社名書体の特注(ロゴなど)、基本電源(1.5KW)を超える電源工事、電話回線の設置など各種のご希望内容については、別途事前申込みを受付けます。※別途有料
- ・同一出展者が2小間以上申し込む場合は、原則として中間壁は設けません。
- ・希望により下記の備品をリースすることができます。※事前申込み要 ※別途有料

カタログスタンド、モニター(TV-25 インチまで)、会議テーブル、商談セット、システム展示台、植木(大)、植木(中)、植木(花小鉢)、パイプ椅子、テーブルクロス、カウンターチェア、丸テーブル、貴名受、パネル吊下げ用金具など

- ・各種申込については出展者説明会(9月上旬開催予定)にて詳しくご説明いたします。

(4) インターネットへの接続について

- ・有線LAN回線のご用意を計画しています。
- ・独自の専用回線をご希望の方は別途ご相談ください。(オプション有料対応)

(5) 小間割り(ゾーニング決め)の決定について

- ・ゾーニングについては基本的に以下のお申込ゾーンによって大別します。

- A 働き方改革ソリューションゾーン
- B IoT&AIソリューションゾーン
- C VR&モバイルゾーン
- D クラウド&情報セキュリティゾーン
- E 公共&アカデミックゾーン

- ・申込小間数の多い団体を優先に希望場所を決めていきます。申込小間数が同数の団体は、抽選にて決定します。抽選は小間数の大きい順に行いますのでご了承ください。
- ・抽選会は出展者説明会(9月上旬開催予定)にて実施します。

(6) 費用

1 小間 一般団体:200,000 円(税別)

会員団体:180,000 円(税別)※会員:(一社)広島県情報産業協会

正会員・賛助会員

ご注意

消費税法に基づき、消費税率は10%となります。出展料金の支払日にかかわらず、「ひろしまIT総合展2019」開催期間の消費税率が適用されます。

10. プレゼンテーションセミナー

(1) 出展会場内にプレゼンテーションセミナー会場を用意しています。

○24コース枠を用意します。

・セミナー会場 約50席分を用意

・1コース当たり 約40分

・スクリーン/プロジェクター/電源完備 ※PCは各自でご用意いただきます。

○場所: 全体レイアウト参照のこと

○プログラム: セミナーの実施枠はご希望をお聞きした上で、抽選にて決定します。

○プレゼンテーションの集客は各社にてお願いします。

日	会場	セミナー名	時間帯	会場	セミナー名	時間帯
11月14日	セミナー室 A	D-01	11:30~12:10	セミナー室 B	E-01	11:30~12:10
		D-02	13:00~13:40		E-02	13:00~13:40
		D-03	14:00~14:40		E-03	14:00~14:40
		D-04	15:00~15:40		E-04	15:00~15:40
		D-05	16:00~16:40		E-05	16:00~16:40
		D-06	17:00~17:40		E-06	17:00~17:40
11月15日	セミナー室 A	D-07	10:30~11:10	セミナー室 B	E-07	10:30~11:10
		D-08	11:30~12:10		E-08	11:30~12:10
		D-09	13:00~13:40		E-09	13:00~13:40
		D-10	14:00~14:40		E-10	14:00~14:40
		D-11	15:00~15:40		E-11	15:00~15:40
		D-12	16:00~16:40		E-12	16:00~16:40

(2) 費用

1コース 一般団体30,000円(税別)

会員団体25,000円(税別)※会員:(一社)広島県情報産業協会正会員・賛助会員

ご注意

消費税法に基づき、消費税率は10%となります。出展料金の支払日にかかわらず、「ひろしまIT総合展2019」開催期間の消費税率が適用されます。

プレゼンテーションセミナーのお申込みには、**展示小間のお申込みも必須**です。
(展示小間数を超えるコース数はお申込みいただけません。)

11. 特設ステージでのイベントについて

セミナー、PRタイムなど、出展者にとってメリットになる企画を現在計画中です。

12. 出展ガイドブック広告出稿について

当日、全ご来場者様に配布する、出展ガイドブックに広告を出稿することができます。

・発行部数 1万2千冊

・仕様 A4サイズ 白黒

・種別 4分の1ページ(横 80mm×縦125mm) 35,000円(税別)

2分の1ページ(横160mm×縦125mm) 60,000円(税別)

全ページ (横160mm×縦250mm) 100,000円(税別)

・版下製作費は含みません。※ご希望の方は別途ご相談ください。

・詳細は別紙申込書をご覧ください。

13. お申し込み方法

○ホームページから受け付けております。

URL… <https://www.hia.or.jp/expo/>

○お申込み締切 **2019年 7月 31日 (水)** ※定員になり次第締め切ります。

14. お支払いについて

各種お申込み内容の費用については、9月中旬にご請求書をお送りいたします。

10月中旬までに指定の口座に指定口座にお振り込みください。

※一部のオプション費用については、イベント終了後のご請求になる場合もあります。

15. スケジュール

◎7月31日(水) 出展お申込み締切日

◎9月上旬 出展者説明会

・日時: 2019年9月上旬 午後の予定(決定次第、出展者様にはお知らせいたします)

・場所: 広島県情報プラザ 地下2階 多目的ホール

(広島市中区千田町3-7-47)

・内容:① 出展に関する具体的なご説明

② 出展者へのご依頼事項

③ 各種お申込みについてご説明

④ 案内状のご説明

⑤ 出展手引きについてのご説明

⑥ 小間割抽選会

◎9月中旬 出展料ご請求書発行

◎10月中旬 出展料振込期限

◎11月13日(水) 前日・出展者設営準備

◎11月14日(木)～15日(金) 実施当日

16. 講演会について

以下の魅力的な講演会を計画中です。(※2019年6月5日現在)
これら講演会の実施により、来場者の相乗効果が期待できます。

■基調講演

【会場】広島市南区民文化センター 2階 大ホール

日付	時間	講師	講演内容	定員
11/14(木)	13:30 ～ 15:00	サイエンス作家 竹内薫氏 	「人工知能の進化～共存し、生き残る道とは～」(仮)	550名
11/15(金)	13:30 ～ 15:00	人間性脳科学研究所所長/ 武蔵野学院大学教授、脳科学者 澤口俊之氏 	「人工知能と脳科学」(仮)	550名

■オープニングセミナー

【会場】展示会場内特設ステージ

日付	時間	講師	講演内容	定員
11/14(木)	11:00 ～ 12:00	調整中	未定	150名

■講演

【会場】広島市南区民文化センター2階 スタジオ室

ひろしまIT融合フォーラム

日付	時間	講師	講演内容	定員
11/14(木)	15:30 ～ 17:00	調整中	未定	150名
11/15(金)	11:30 ～ 12:00	調整中	未定	

■講演

【会場】広島市南区民文化センター3階 大会議室AB

セキュリティ・ミニキャンプ in 中国2019 (広島)

第23回 HiBiS インターネットビジネスフォーラム2019

日付	時間	講師	講演内容	定員
11/14(木)	調整中	調整中	未定	100名
11/15(金)	調整中	調整中	未定	

お問合せ先

ひろしまIT総合展2019実行委員会

〒730-0052 広島市中区千田町3丁目7-47

広島県情報プラザ2階 (一社)広島県情報産業協会事務局内

TEL:082-242-7408 FAX:082-242-0668

E-mail: expo-2019@hia.or.jp